

(DE)

Mobile Papierloch- und Bindemaschine

(GB)

Mobile paper punch- and bindingmachine

(FR)

Perforelieuse portative

(IT)

Perforatore e rilegatrice portatili

(ES)

Perforadora de papel y encuadernadora móvil

(PT)

Máquina móvel de perfurar e encadernar papel

(NL)

Mobiel pons- en bindapparaat voor papier

(GR)

φορητό μηχάνημα διάτρησης χαρτιού και βιβλιοδεσίας

(HU)

Mozgatható papírlukasztó és kötő gép

(PL)

Przenośna dziurkownica i bindownica do papieru

(CZ)

Mobilní d'rovačka papíru – a vázačka

(SK)

Preносný dierovací a viazací stroj na papier

(SI)

Prenosni stroj za luknjanje in vezavo

(HR)

Prijenosni uređaj za bušenje i uvezivanje

(SR)

Preносni aparat za bušenje i korišćenje papira

(RU)

Переносной дырокол-брошюровщик

(FI)

Siirrettävä paperiarkkien rei'ittämis- ja sitomislaite

(SE)

Mobil stans- och bindningsmaskin

(NO)

Mobil papirhulle- og innbindingsmaskin

(DK)

Mobil maskine til hulklipning samt indbinding af papir



PB200-09



DE	Bedienungs- und Sicherheitshinweise .....	Seite	5
GB	Operation and Safety Notes .....	Page	7
FR	Instructions d'utilisation et consignes de sécurité .....	Page	9
IT	Indicazioni per l'uso e per la sicurezza .....	Pagina	11
ES	Instrucciones de utilización y de seguridad.....	Página	13
PT	Instruções de utilização e de segurança.....	Página	15
NL	Bedienings- en veiligheidsinstructies.....	Pagina	17
GR	Υποδείξεις χειρισμού και ασφαλείας.....	Σελίδα	19
HU	Kezelési és biztonsági utalások.....	Oldal	21
PL	Wskazówki dotyczące obsługi i bezpieczeństwa .....	Strona	23
CZ	Pokyny pro obsluhu a bezpečnostní pokyny .....	Strana	25
SK	Pokyny pre obsluhu a bezpečnostné pokyny .....	Strana	27
SI	Navodila za upravljanje in varnostna opozorila.....	Stran	29
HR	Upute za posluživanje i za Vašu sigurnost.....	Stranica	31
SR	Uputstva za rukovanje i bezbednosna uputstva .....	Stranica	33
RU	Указания по обслуживанию и технике безопасности .....	Страница	35
FI	Käyttö- ja turvallisuuohjeet .....	Sivu	37
SE	Bruksanvisning och säkerhetsanvisningar.....	Sidan	39
NO	Betjenings- og sikkerhetsanvisninger.....	Side	41
DK	Brugs- og sikkerhedsanvisninger .....	Side	43

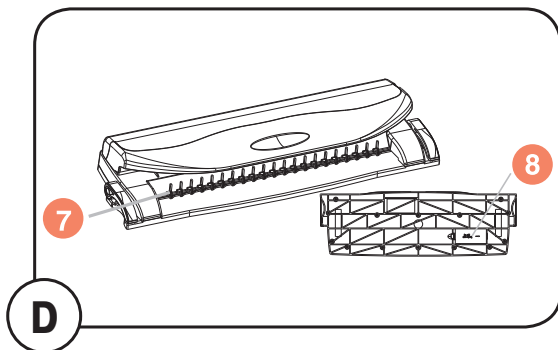
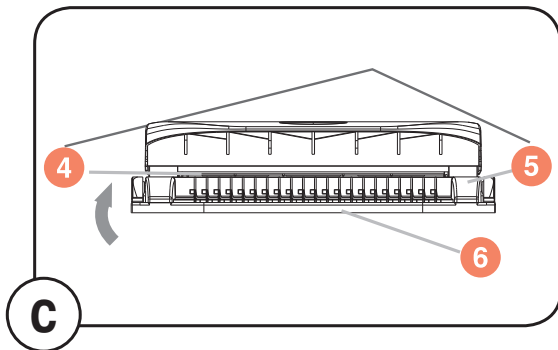
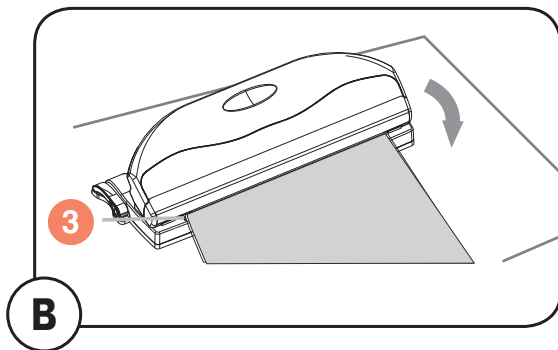
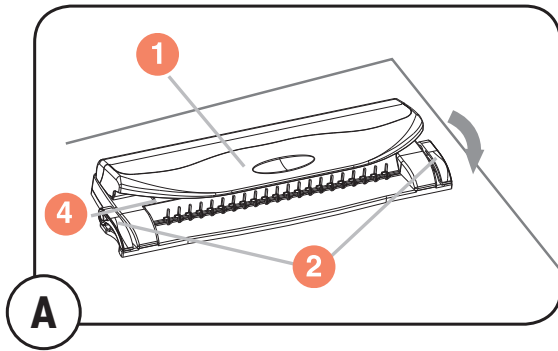

## Mobile Papierloch- und Bindemaschine

### Aufbau der Maschine

- 1 Locherhebel
- 2 Bindegrieff links / rechts
- 3 Feststehende Papierführung (4 Löcher)
- 4 Feststehende Papierführung (21 Löcher)
- 5 Halterung
- 6 Boden-1
- 7 Binderückenöffner
- 8 Abfallbehälter (am Boden der Maschine)

### Vorsichtshinweise

1. Die Maschine und die zugehörigen Teile aus der Verpackung nehmen, die Maschine auf einer sicheren, ebenen Fläche so aufstellen, dass sie nicht kippen kann und keine Gefahr für Menschen oder die Maschine besteht.
2. Die Maschine nach den Anweisungen zum Lochen von Papier und Dokumenthüllen bedienen.
3. Die Maschine zuerst mit unwichtigen Dokumenten testen, bevor wichtige Dokumente gelocht werden.
4. Wir empfehlen, die Kunststoffhülle zum Lochen zwischen zwei Papierblätter zu legen.

### Lochen

- a. Das Papier bzw. die Folie in den Stanzschacht bis zum Anschlag einführen, dann anhand der Papierführung **4** ausrichten und den Locherhebel **1** bis zum Anschlag herunterdrücken (Lochung 21/3\*8) A
- b. Das Papier bzw. die Folie von hinten einführen und anhand der Papierführung **3** ausrichten, den Locherhebel **1** bis zum Anschlag herunterdrücken (Rundlochung 4/5,5) B
- c. Max. Locherleistung bei Papier: 4 Blatt à 80 g/m<sup>2</sup> (A4). Um Papierstaus und Schäden am Gerät zu vermeiden, sollten nicht mehr als 2 Kunststofffolien gleichzeitig gelocht werden.
- d. Max. Lochungsbreite an der Vorderseite: 303 mm;

Rückseite: 335 mm.

- e. Den Locherhebel anheben und die gelochten Dokumente entfernen.

### Binden

- a. Die richtige Größe des Binderückens anhand der Stärke des Papierstapels auswählen, den Binderücken auf die Auflageplatte und den Binderückenöffner **7** auflegen; den Binderücken durch Drehen der Bindegrieffe **2** nach oben auf die gewünschte Weite öffnen C.
- b. Die gelochten Dokumente auf den geöffneten Binderücken legen und die Bindegrieffe nach unten drücken, um den Rücken zu schließen. Die gebundenen Dokumente entfernen.
- c. Den Binderücken anhand der Stärke des Papierstapels auswählen. Die folgenden Größenangaben dienen als Anhaltspunkte für die richtige Auswahl.

Binderücken- größe (mm)	(Zoll)	Blätter
6	1/4	1-12
8	5/16	13-20
10	3/8	21-35
12	1/2	36-50

### Reinigen des Abfallbehälters

Den Auszug **8** herausziehen, den Papierabfall ausleeren und den Auszug wieder einschieben. Für beste Ergebnisse den Abfallbehälter häufig reinigen.

### Pflege

1. Die Maschinenoberflächen nicht mit Benzin reinigen! Für die Reinigung ist ein Tuch mit etwas Lösungsmittel zu verwenden.
2. Nicht mehr Papier einlegen, als die angegebene Stanzleistung zulässt! Sonst wird die Maschine beschädigt.
3. Die Maschine nicht in feuchten Umgebungen aufstellen!

## Technische Daten

ArtikelNr.:	00510694
Max. Lochleistung/Zeit:	4 Blatt
Max. Bindeleistung/Zeit:	50 Blatt/Binderücken 12 mm
Papierrand:	2,5 mm (quadratische Löcher); 6,25 mm (runde Löcher)
Lochabstand:	14.3mm (quadratische Löcher); 80mm (runde Löcher)
Anzahl Löcher:	21 quadratische Löcher, 4 runde Löcher
Max. Lochbreite:	303 mm (Vorderseite); 335 mm (Rückseite)
Nettogewicht:	1,23 kg
Abmessungen:	436*148*80mm

## Probleme und Lösungen

Problem	Ursache	Lösung
1. Hebel kann beim Lochen nicht heruntergedrückt werden	Im Papierschneider sind Papierreste oder andere Fremdkörper	Den Papierschneider mit einem Stück Pappe reinigen
	Maximale Lochleistung ist überschritten	Anweisungen im Handbuch beachten
2. Schiefer Papierrand	Das Papier wurde schief eingelegt	Das Papier entnehmen und neu einlegen
	Im Papierschneider sind Papierreste oder andere Fremdkörper	Den Papierschneider mit einem Stück Pappe reinigen
3. Binderücken schief geöffnet	Der Bindemechanismus ist verformt	Die Bindezähne auf der Stange richtig einstellen
	Der Öffnungshaken für den Binderücken ist verformt	Den Öffnungsmechanismus aufdrücken und den Haken zurechtdrücken
4. Die Lochung ist nicht komplett und das Papier ist schwer herauszuziehen	Maximale Lochleistung ist überschritten	Weniger Papier einlegen (siehe Anweisungen im Handbuch)
5. Das Papier kann nicht bis zum Anschlag eingelegt werden	Das Papier ist alt, die Kanten rollen sich auf	Das Papier glätten und erneut einlegen

## Mobile paper punch- and binding machine

### Machine Structure

- 1 press punching cover
- 2 left/right binding handle
- 3 paper fixed guide line (4 holes)
- 4 paper fixed guide line (21 holes)
- 5 support rack
- 6 bottom-1
- 7 comb opening mechanism
- 8 waste tray (on the bottom of the machine)

### Cautions

1. Take out the machines and its affiliated parts, then place the machine onto a secure and even table to avoid it falling over and causing damage to people or the machine itself.
2. Operate the machine according to the instructions to punch paper and document covers.
3. Pls test the machine with some unofficial documents when punching the official documents.
4. We suggest to put the plastic cover between two sheets of paper before punching it.

### Punching

- a. Insert the paper or cover into the punching slot until it touches the back of the slot, then adjust the positioning as per the paper fixed guide line **4**, and then press downwards the punching cover **1** until the blade stops (21/3\*8 hole punching) A
- b. Insert into the paper or cover from the back and adjust the positioning of the paper as per the paper fixed guide line **3**, and then press downwards the punching cover **1** until the blade stops (4/5.5 round hole punching) B
- c. Max. punching capacity for paper is 4 sheets (80gsm/A4). In order not to cause paper jam and excessive damage to the machine, we suggest not to punch more than 2 sheets of plastic

covers at one time.

- d. Max. punching width in the front is 303 mm, and 335 mm at the back.
- e. Lift the press punching cover, then move away the punched documents.

### Binding

- a. Choose the proper size of comb as per the thickness of the documents, then locate the comb onto the comb plate and the comb opening mechanism **7**; and open the comb to proper width by turning upwards the binding handles **2** C.
- b. Locate the punched documents onto the open comb, then turning downwards the binding handles to close the comb. Then take out the bound documents.
- c. Choose the comb according to the thickness of the document. The following form is for your reference to choose the proper comb.

Comb size (mm)	(inch)	Binding sheets
6	1/4	1-12
8	5/16	13-20
10	3/8	21-35
12	1/2	36-50

### Clean up the waste tray

Pull out the waste tray **8**, then pour over the paper waste then install it back. Pls clean the waste tray frequently to better results.

### Maintenance

1. It is forbidden to use gasoline to clean the surface of the machine! Pls use a cloth with some detergent to clean it.
2. Don't punch more paper than the indicated max. punching capacity! Otherwise, the machine will be damaged.
3. Don't place the machine in a wet place!

## Specifications

Item no.:	00510694
Max. punching capacity/time:	4 sheets
Max. binding capacity/time:	50 sheets / 12mm plastic comb
Paper margin:	2.5mm(square holes); 6.25mm (round holes)
Hole distance:	14.3mm(square holes); 80mm (round holes)
Hole qty.:	21 square holes, 4 round holes
Max. punching width:	303mm(front); 335mm (back)
Net weight of machine:	1.23kg
Size of machine:	436*148*80mm

## Problems & Solutions

Problems	Reasons	Solutions
1. The lever couldn't be pressed down when punching	Paper scraps or other hard materials stay inside the paper cutter	Clean up the rubbish with hardboard
	Exceeding the punching capacity	Operate according to the manual
2. Slanting paper margin	The paper is lopsided when inserting	Take out the paper and put in again
	Paper scraps or other hard materials stay inside the paper cutter	Clean up the rubbish with hardboard
3. Slanting plastic comb open	The binding mechanism is distorted	Adjust the binding teeth on the rack
	The comb opening hook is distorted	Press open the comb opening mechanism and just the hook
4. Paper punching is not complete and it's hard to pull out the paper	Exceeding the max. Punching capacity	Lessen the punching thickness ( follow the manual)
5. Paper couldn't touch the rack when inserting	The paper is old with the side rolling up	Smooth the paper and insert again

## Perforelieuse portative

### Structure de l'appareil

- 1 Appuyer sur le couvercle de perforation
- 2 Poignée de reliure gauche/droite
- 3 Ligne de guidage fixe du papier (4 trous)
- 4 Ligne de guidage fixe du papier (21 trous)
- 5 Rack de support
- 6 Fond -1
- 7 Mécanisme d'ouverture des anneaux
- 8 Plateau pour déchets (sur le bas de l'appareil)

### Attention

1. Retirer l'appareil et ses composants de l'emballage, ensuite placer l'appareil sur une table fixe et stable pour éviter la chute de l'appareil et donc son endommagement ainsi que pour éviter des blessures corporelles
2. Utiliser l'appareil conformément aux instructions de perforation de papier et de couvertures de documents.
3. Tester l'appareil avec quelques documents non officiels avant de perforer des documents officiels.
4. Nous suggérons de placer la couverture de plastique entre deux feuilles de papier avant de perforer.

### Perforation

- a. Insérer le papier ou la couverture dans la fente de perforation jusqu'à ce qu'il touche l'arrière de la fente, ensuite, ajuster la position conformément à la ligne de guidage fixe de papier **4**, ensuite appuyer vers le bas le couvercle de perforation **1** jusqu'à ce que la lame s'arrête (21 trous de perforation de 3\*8) A
- b. Insérer le papier ou la couverture par l'arrière et ajuster la position du papier conformément à la ligne de guidage fixe de papier **3**, ensuite appuyer le couvercle de perforation **1** vers le bas jusqu'à ce que la lame s'arrête (perforation ronde 4(5.5) B

- c. La capacité max. de perforation pour le papier est de 4 feuilles (papier A4 de 80g/m<sup>2</sup>). Afin de ne pas provoquer de bourrage ni d'endommager l'appareil, nous suggérons de ne pas perforer plus de 2 feuilles de couverture plastique à la fois.
- d. La largeur max. de perforation sur l'avant est de 303 mm, et de 335 mm sur l'arrière.
- e. Soulever la plaque de pression de perforation, ensuite enlever les documents perforés.

### Reliure

- a. Choisir la taille appropriée des anneaux conformément à l'épaisseur des documents, ensuite positionner les anneaux dans le plateau à anneaux et le mécanisme d'ouverture des anneaux **7** ; ouvrir les anneaux à la largeur appropriée en tournant la poignée **2** C de reliure vers le haut.
- b. Positionner les documents perforés dans les anneaux ouverts, ensuite tourner la poignée de reliure vers le bas pour fermer les anneaux. En fin d'opération, retirer les documents reliés.
- c. Choisir les anneaux en fonction de l'épaisseur des documents. Ci-après les références permettant de choisir les anneaux appropriés.

Taille anneau (mm)	(pouce)	Feuilles à relier
6	1/4	1-12
8	5/16	13-20
10	3/8	21-35
12	1/2	36-50

### Nettoyer le plateau des déchets

Tirer le plateau de déchets **8**, et verser son contenu au-dessus de la corbeille à papier, ensuite réinstaller le plateau. Nettoyer régulièrement le plateau de déchets pour obtenir de meilleurs résultats

### Maintenance

1. Il est interdit d'utiliser du pétrole pour nettoyer les surfaces de l'appareil ! Utiliser un chiffon



- avec un peu de détergent pour le nettoyage.
2. Ne pas perforer davantage de papier que la quantité max. de perforation indiquée ! Sans quoi, la machine risque d'être endommagée.
  3. Ne pas installer l'appareil dans un endroit humide !

## Spécifications

N° article :	00510694
Capacité de perforation max. :	4 feuilles
Capacité de reliure max. :	50 feuilles/anneaux plastique 12 mm
Marge de papier :	2.5 mm (trous rectangulaires) ; 6.25 mm (trous ronds)
Ecartement des trous :	14,3mm (trous rectangulaires) ; 80 mm (trous ronds)
Nombre de trous :	21 trous rectangulaires, 4 trous ronds
Largeur max. de perforation :	303 mm (avant) ; 335 mm (arrière)
Poids net de l'appareil :	1,23kg
Dimensions de l'appareil :	436*148*80 mm

## Problèmes & remèdes

Problèmes	Raisons	Remèdes
1. Impossible d'abaisser le levier pour la perforation	Déchets de papier ou autre matériau dur restés coincés dans les lames	Nettoyer les déchets à l'aide d'un carton compact
	La capacité de perforation est dépassée	Respecter les instructions du manuel
2. Prise en écharpe de la marge de papier	Le papier est introduit de façon asymétrique	Retirer le papier et l'introduire à nouveau
	Déchets de papier ou autre matériau dur restés coincés dans les lames	Nettoyer les déchets à l'aide d'un carton compact
3. Prise en écharpe des anneaux en plastique	Le mécanisme de reliure est déformé	Ajuster la denture de reliure sur le rack
	Le crochet d'ouvert des anneaux est déformé	Enfoncer « Ouvrir le mécanisme d'ouverture des anneaux » et ajuster le crochet
4. La perforation du papier n'est pas terminée et le papier s'enlève difficilement	La capacité max. de perforation est dépassée	Diminuer l'épaisseur de perforation (lire les instructions du manuel)
5. Le papier ne peut toucher le rack lorsqu'il est inséré	Le papier est usagé et présente des faces enroulées	Lisser le papier et l'insérer à nouveau

## Perforatore e rilegatrice portatili

### Struttura della macchina

- 1 copertura di perforazione
- 2 maniglia di rilegatura destra/sinistra
- 3 linea di guida fissa della carta (4 fori)
- 4 linea di guida fissa della carta (21 fori)
- 5 banda di sostegno
- 6 fondo 1
- 7 meccanismo di apertura del pettine
- 8 vassoio per scarti (parte inferiore della macchina)

### Avvertenze

1. Estrarre le macchine e le relative parti, quindi disporre la macchina su una tavola fissa e piana per evitare che si ribalti, con rischio di lesioni alle persone e danni alla macchina stessa.
2. Far funzionare la macchina secondo le istruzioni per perforare la carta e le copertine dei documenti.
3. Provare la macchina con alcuni documenti non ufficiali prima di perforare documenti ufficiali.
4. Si suggerisce di disporre la copertina di plastica tra due fogli di carta prima di perforarla.

### Perforazione

- a. Inserire la carta o la copertina nella scanalatura di perforazione fino a che non tocchi la parte posteriore della scanalatura, quindi regolare la posizione in base alla linea di guida fissa della carta **4** quindi premere verso il basso la copertura di perforazione **1** fino all'arresto della lama in A (21 fori 3\*8).
- b. Inserire la carta o la copertina da dietro e regolare la posizione della carta in base alla linea di guida fissa della carta **3** quindi premere verso il basso la copertura di perforazione **1** fino all'arresto della lama in B (4 fori rotondi da 5,5).
- c. La capacità massima di perforazione della carta è di 4 fogli (80 g/A4). Per non causare un inceppamento ed un danneggiamento eccessivo

della macchina, si suggerisce di non perforare più di 2 fogli contemporaneamente per le copertine di plastica.

- d. La larghezza di perforazione massima nella parte anteriore è di 303 mm mentre è di 335 mm per la parte posteriore.
- e. Alzare la copertura di perforazione, quindi allontanare i documenti perforati.

### Rilegatura

- a. Scegliere la dimensione appropriata del pettine a seconda dello spessore dei documenti, quindi disporre il pettine sulla sua piastra con il meccanismo di apertura del pettine **7**; ed aprire il pettine alla larghezza appropriata girando verso l'alto le maniglie di rilegatura **2** C.
- b. Disporre i documenti perforati sul pettine aperto, quindi ruotare verso il basso le maniglie di rilegatura per chiudere il pettine. Estrarre quindi i documenti rilegati.
- c. Scegliere il pettine in funzione dello spessore del documento. La seguente tabella è fornita come riferimento per la scelta del pettine appropriato.

Dimensione pettine (mm)	(pollici)	Fogli da rilegare
6	1/4	1-12
8	5/16	13-20
10	3/8	21-35
12	1/2	36-50

### Pulizia del vassoio per scarti

Estrarre il vassoio per scarti **8**, quindi svuotare i residui di carta e rimontarlo. Si prega di pulire frequentemente il vassoio per scarti per migliorare i risultati.

### Manutenzione

1. È proibito utilizzare benzina per pulire la superficie della macchina! Si prega di utilizzare un panno con un po' di detersivo per pulirlo.

2. Non perforare carta oltre la capacità massima di perforazione indicata! Altrimenti, la macchina verrà danneggiata.
3. Non disporre la macchina in un luogo umido!

## Specifiche

N. articolo:	00510694
Massimo capacità di perforazione per volta:	4 fogli
Massimo capacità di rilegatura per volta:	50 fogli / pettine di plastica di 12mm
Margine della carta:	2,5 mm (fori quadrati); 6,25 mm (fori rotondi)
Distanza tra i fori:	14,3mm (fori quadrati); 80mm (fori rotondi)
Numero di fori:	21 fori quadrati, 4 fori rotondi
Larghezza di perforazione massima:	303 mm (davanti); 335 mm (dietro)
Peso netto della macchina:	1,23kg
Dimensioni della macchina:	436 x 148 x 80mm

## Problemi e soluzioni

Problemi	Motivi	Soluzioni
1. Impossibile premere sulla leva durante la perforazione	Sono presenti scarti di carta o di altri materiali duri all'interno della taglierina	Pulire i rifiuti con una piastra rigida
	Superamento della capacità di perforazione	Operare in base al manuale
2. Margine di carta inclinato	La carta è storta durante l'inserimento	Estrarre la carta e reinserirla
	Sono presenti scarti di carta o di altri materiali duri all'interno della taglierina	Pulire i rifiuti con una piastra rigida
3. Pettine di plastica inclinato aperto	Il meccanismo di rilegatura è storto	Regolare i denti di rilegatura sulla cremagliera
	Il gancio di apertura del pettine è storto	Premere per aprire il meccanismo di apertura del pettine e regolare il gancio
4. La perforazione della carta non è terminata ed è difficile estrarre la carta	Superamento della capacità massima di perforazione	Diminuire lo spessore da perforare (seguire il manuale)
5. La carta non può toccare la cremagliera durante l'inserimento	La carta è vecchia e si arrotola sul bordo	Lisciare la carta reinserirla

## Perforadora de papel y encuadernadora móvil

### Estructura de la máquina

- 1 cubierta de la prensa de perforación
- 2 manivela de encuadernación izquierda/derecha
- 3 línea de guía fija para papel (4 agujeros)
- 4 línea de guía fija para papel (21 agujeros)
- 5 bandeja de soporte
- 6 fondo 1
- 7 mecanismo de apertura del canutillo
- 8 bandeja de desechos (en el fondo de la máquina)

### Precauciones

1. Saque la máquina y sus partes asociadas. A continuación, coloque la máquina en una mesa segura y plana para evitar que se caiga y que dañe a otras personas o que se dañe a sí misma.
2. Opere la máquina de acuerdo con las instrucciones para perforar papel y las tapas de los documentos.
3. Ponga a prueba la máquina con algunos documentos no oficiales cuando vaya a perforar documentos oficiales.
4. Le sugerimos que ponga una cubierta de plástico entre dos hojas de papel antes de perforar.

### Perforación

- a. Inserte el papel o la tapa en la ranura de perforación hasta que éste toque la parte trasera de la ranura. A continuación, ajuste la posición de la línea de guía fija para papel **4**, y presione la cubierta de perforación **1** hacia abajo hasta que la cuchilla se detenga (21 agujeros de 3x8 mm)A
- b. Inserte en el papel o la tapa desde la parte trasera y ajuste la posición del papel de acuerdo con la línea de guía fija **3**, y presione la cubierta de perforación **1** hacia abajo hasta que se detenga (4/5.5 agujeros redondos) B
- c. La capacidad máxima de perforación de papel

es de 4 hojas (80gsm/A4). Para evitar que se atasque papel y que la máquina se dañe en exceso le sugerimos no perforar más de dos cubiertas de plástico a la vez.

- d. El ancho máximo de perforación por delante es de 303 mm y por detrás de 335 mm
- e. Levante la cubierta de perforación y retire los documentos perforados.

### Encuadernación

- a. Elija el tama o adecuado del canutillo de conformidad con el grosor de los documentos, A continuación, sitúe el canutillo en la placa del canutillo y en el mecanismo de apertura del canutillo **7**, y abra el canutillo para alcanzar el ancho adecuado girando las manivelas de encuadernado **2** C hacia arriba.
- b. Sitúe los documentos perforados en el canutillo abierto y gire hacia abajo las manivelas de encuadernación para cerrar el canutillo. A continuación saque los documentos encuadernados.
- c. Elija el canutillo de acuerdo con el grosor del documento. El siguiente cuadro sirve como referencia para elegir el tama o del canutillo.

Tama o del canutillo (mm)	(pulgadas)	Hojas encuadernadas
6	1/4	1-12
8	5/16	13-20
10	3/8	21-35
12	1/2	36-50

### Limpiar la bandeja de residuos

Saque la bandeja de residuos **8**, tire los desechos de papel y vuelva a instalarla. Limpie la bandeja de residuos frecuentemente para mejorar los resultados.

### Mantenimiento

1. ¡Se prohíbe usar gasolina para limpiar la superficie de la máquina! Use un pa o con algo de detergente para limpiarla.

2. ¡No perforo más papel de lo que se indica en la capacidad máxima de perforación! De lo contrario, podrá dañar la máquina.
3. ¡No coloque la máquina en ningún lugar húmedo!

## Especificaciones

Referencia:	00510694
Capacidad/tiempo máximo de perforación	4 hojas
Capacidad/tiempo máximo de encuadernación	50 hojas/Canutillo de plástico de 12 mm
Margen del papel:	2,5 mm (agujeros cuadrados); 6,25 mm (agujeros redondos)
Distancia de los agujeros:	14,3 mm (agujeros cuadrados); 80 mm (agujeros redondos)
Cantidad de agujeros:	21 agujeros cuadrados, 4 agujeros redondos
Ancho máximo de perforación	303 mm (delante); 335 mm (detrás)
Peso neto de la máquina	1,23kg
Tamaño de la máquina	436*148*80 mm

## Problemas y soluciones

Problemas	Causas	Soluciones
1. No se ha podido presionar la palanca hacia abajo al perforar	Hay restos de papel u otros materiales duros en el interior de la cuchilla de papel	Limpe los desperdicios con un tablero duro
	Se ha excedido la capacidad de perforación	Use de acuerdo con el manual
2. Margen del papel inclinado	El papel estaba ladeado al insertarlo	Saque el papel y vuelva a meterlo.
	Hay restos de papel u otros materiales duros en el interior de la cuchilla de papel	Limpe los desperdicios con un tablero duro
3. El canutillo abierto de plástico está inclinado	El mecanismo de encuadernación se ha deformado	Ajuste los dientes de encuadernación de la bandeja
	El gancho de apertura del canutillo se ha deformado	Abra el mecanismo de apertura de canutillo y ajuste el gancho
4. La perforación de papel no se ha completado y cuesta sacar el papel	Se ha excedido la capacidad de perforación	Disminuya el grosor de perforación (siga el manual)
5. El papel no tocaba la bandeja al insertarse	El papel es viejo y su cara se enrolla hacia arriba	Alise el papel y vuelva a meterlo

## Máquina móvel de perfurar e encadernar papel

### Estrutura da máquina

- 1 Cobertura de perfuração
- 2 Alavanca de encadernação do lado esquerdo/direito
- 3 Guia fixa do papel (4 furos)
- 4 Guia fixa do papel (21 furos)
- 5 Estrutura de suporte
- 6 Base-1
- 7 Mecanismo de abertura das argolas
- 8 Tabuleiro de desperdícios (na base da máquina)

### Atenção

1. Retire a máquina e as respectivas peças e coloque-as sobre uma mesa estável e nivelada para evitar que caiam e provoquem ferimentos ou danos na máquina.
2. Utilize a máquina em conformidade com as instruções para perfurar papel e capas de documentos.
3. Deve testar a máquina com alguns documentos não oficiais antes de perfurar documentos oficiais.
4. Sugerimos que coloque a capa plástica entre duas folhas de papel antes de a perfurar.

### Perfuração

- a. Introduza o papel ou a capa na ranhura de perfuração de forma a que esta toque na zona traseira da ranhura e, em seguida, ajuste o seu posicionamento em função da linha da guia fixa **4**; posteriormente pressione a cobertura de perfuração **1** até que a lâmina pare (21 furos de 3\*8 mm) A
- b. Introduza o papel ou a capa a partir da zona traseira e ajuste o posicionamento do papel em função da linha da guia fixa **3**; posteriormente, pressione a cobertura de perfuração **1** até que a lâmina pare (4 furos redondos de 5,5 mm) B
- c. A capacidade máxima de perfuração do papel

é de 4 folhas (80 gsm/A4). Para evitar o encravamento de papel e danos excessivos na máquina, sugerimos que não perfure mais de 2 folhas de capas plásticas em simultâneo.

- d. A largura máxima de perfuração é de 303 mm na zona dianteira e de 335 mm na zona traseira.
- e. Levante a cobertura de perfuração e, em seguida, retire os documentos perfurados.

### Encadernação

- a. Selecione a dimensão correcta das argolas, em função da espessura dos documentos, e, em seguida, coloque as argolas na placa e no mecanismo de abertura **7**; abra as argolas até à largura pretendida rodando as alavancas de encadernação **2** C para cima.
- b. Introduza os documentos perfurados nas argolas abertas e, em seguida, baixe as alavancas para fechar as argolas. Retire os documentos encadernados.
- c. Selecione as argolas em função da espessura do documento. O formulário seguinte serve como referência, com vista a seleccionar as argolas com a dimensão correcta.

Dimensão das argolas (mm)	(polegadas)	Folhas de encadernação
6	1/4	1-12
8	5/16	13-20
10	3/8	21-35
12	1/2	36-50

### Limpar o tabuleiro de desperdícios

Puxe o tabuleiro de desperdícios **8**, esvazie-o e, em seguida, volte a montá-lo. Limpe o tabuleiro de desperdícios com regularidade para obter os melhores resultados.

### Manutenção

1. É proibido utilizar gasolina para limpar a superfície da máquina! Utilize um pano com detergente para limpar a máquina.

2. Não perfure mais papel do que o indicado na capacidade máxima de perfuração! Caso contrário, pode danificar a máquina.
3. Não coloque a máquina num local húmido!

## Especificações

Ref.ª:	00510694
Capacidade/período máximo de perfuração:	4 folhas
Capacidade/período máximo de encadernação:	50 folhas/argolas plásticas de 12 mm
Margem do papel:	2,5 mm (furos quadrados); 6,25 mm (furos redondos)
Distância entre furos:	14,3 mm (furos quadrados); 80 mm (furos redondos)
Quantidade de furos:	21 furos quadrados, 4 furos redondos
Largura máxima de perfuração:	303 mm (zona dianteira); 335 mm (zona traseira)
Peso líquido da máquina:	1,23 kg
Dimensões da máquina:	436*148*80 mm

## Problemas e soluções

Problemas	Razões	Soluções
1. Não foi possível pressionar a alavanca para baixo aquando da perfuração	Existem restos de papel e outros materiais resistentes no interior do cortador de papel	Limpe os desperdícios com um pedaço de cartão
	A capacidade de perfuração foi ultrapassada	Utilize o equipamento de acordo com o manual
2. Margem do papel inclinada	O papel não está alinhado aquando da introdução	Retire o papel e volte a colocá-lo
	Existem restos de papel ou outros materiais resistentes no interior do cortador de papel	Limpe os desperdícios com um pedaço de cartão
3. Argola inclinada e aberta	O mecanismo de encadernação está desalinhado	Ajuste os dentes de encadernação do suporte
	O gancho de abertura das argolas está desalinhado	Abra o mecanismo de abertura das argolas e alinhe o gancho
4. A perfuração do papel não é concluída e torna-se difícil puxar o papel	A capacidade máxima de perfuração foi ultrapassada	Reduza a espessura de perfuração (respeite o manual)
5. O papel não toca no suporte aquando da introdução	O papel é antigo com as extremidades enroladas	Alise o papel e tente novamente

## mobiël pons- en bindapparaat voor papier

### Onderdelen van het apparaat

- 1 Perforatieplaat
- 2 Linker/rechter inbindhendel
- 3 Vaste papierliniaal (4 gaten)
- 4 Vaste papierliniaal (21 gaten)
- 5 Steun
- 6 Bodem 1
- 7 Openingsmechanisme kam
- 8 Opgangbak (op de bodem van het apparaat)

### Waarschuwingen

1. Pak het apparaat en bijbehorende onderdelen uit en zet het apparaat op een stevige, vlakke ondergrond, zodat het niet kan kantelen waardoor mensen verwondingen oplopen of het apparaat beschadigd raakt.
2. Gebruik het apparaat conform de instructies voor het perforeren en inbinden van documenten.
3. Test het apparaat eerst met enkele proefdocumenten voordat u officiële documenten perforereert.
4. Wij adviseren om het plastic dekblad tussen twee vellen papier te leggen en zo te perforeren.

### Perforeren

- a. Leg het papier of dekblad in de perforergleuf totdat het de achterkant van de gleuf raakt, stel dan de positie van de vaste papierliniaal met 4 gaten in en druk de perforerhendel 1 omlaag tot deze niet verder kan (21/3\*8 gaten geperforeerd) A
- b. Steek het papier of dekblad vanaf de achterkant in het apparaat en leg het papier correct tegen de vaste papierliniaal 3, druk de perforerhendel 1 omlaag tot deze niet verder kan (4/5.5 ronde gaten geperforeerd) B
- c. De maximale perforerecapaciteit bedraagt 4 vellen (80 grs/A4). Om te voorkomen dat het

papier vastloopt en zo ernstige schade aan het apparaat te vermijden, adviseren wij nooit meer dan 2 plastic sheets tegelijk te perforeren.

- d. De maximale perforerebreedte aan de voorkant is 303 mm, en 335 mm aan de achterkant.
- e. Breng de perforerekap omhoog en neem de geperforeerde documenten eruit.

### Inbinden

- a. Kies een kam met het formaat dat bij de dikte van de documenten past en plaats de kam op de kamplaat en het openingsmechanisme 7; open de kam zo ver mogelijk door de inbindhendels 2 C omhoog te duwen.
- b. Plaats de geperforeerde documenten op de open kam en draai dan de inbindhendels omlaag om de kam te sluiten. Neem de ingebonden documenten er vervolgens uit.
- c. Kies een kam die bij de dikte van het document past. Het onderstaande formulier is bedoeld om de juiste kam te kunnen kiezen.

Kamformaat (mm)	(inch)	In te binden vellen
6	1/4	1-12
8	5/16	13-20
10	3/8	21-35
12	1/2	36-50

### Opgangbak legen

Trek de opvangbak 8 eruit, maak hem leeg en plaats hem weer terug. Maak de opvangbak regelmatig leeg voor een beter resultaat.

### Onderhoud

1. De buitenkant van het apparaat mag niet met gasoline worden gereinigd! Gebruik een doekje met een beetje reinigingsmiddel.
2. Perforeer niet meer vellen dan de aangegeven max. perforerecapaciteit! Anders kan het apparaat beschadigd raken.
3. Zet het apparaat niet op een vochtige plaats!



## Specificaties

Onderdeelnr.:	00510694
Max. perforerecapaciteit/keer:	4 vellen
Max. inbindcapaciteit/keer:	50 vellen/12 mm plastic kam
Papiermarge:	2,5 mm (vierkante gaten); 6,25 mm (ronde gaten)
Afstand tussen de gaten:	14,3 mm (vierkante gaten); 80 mm (ronde gaten)
Aantal gaten:	21 vierkante gaten, 4 ronde gaten
Max. perforerebreedte:	303 mm (voorzijde); 335 mm(achterzijde)
Gewicht van het apparaat:	1,23 kg
Afmetingen:	436 x 148 x 80 mm

## Problemen en oplossingen

Probleem	Oorzaak	Oplossing
1. De hendel kan bij het perforeren niet omlaag worden gedrukt	Papierresten of andere harde materialen zitten in de papiersnijder	Verwijder het afval met hardboard
	Overschrijding van perforerecapaciteit	Volg de gebruiksaanwijzing
2. Papiermarges scheef	Papier wordt scheef ingevoerd	Papier uitnemen en opnieuw invoeren
	Papierresten of andere harde materialen zitten in de papiersnijder	Verwijder het afval met hardboard
3. Plasticresten Kam open	Het inbindmechanisme is vervormd	Tanden opnieuw afstellen
	De openingshoek van de kam is vervormd	Drukken om kammechanisme te openen en hoek afstellen
4. Papier wordt niet geperforeerd en papier kan moeilijk worden verwijderd	Overschrijding van max. perforerecapaciteit	Perforeerdikte verminderen (zie gebruiksaanwijzing)
5. Papier raakt de beugel niet bij het invoeren	Het papier is oud en rolt aan de zijkanten op	Strijk het papier glad en voer het opnieuw in

## φορητό μηχάνημα διάτρησης χαρτιού και βιβλιοδεσίας

### Δομή της συσκευής

- 1 Κάλυμμα πρεσαρίσματος για διάτρηση
- 2 Αριστερή/δεξιά λαβή βιβλιοδεσίας
- 3 Γραμμή σταθερού οδηγού χαρτιού (4 οπές)
- 4 Γραμμή σταθερού οδηγού χαρτιού (21 οπές)
- 5 Ράφι στήριξης
- 6 Κάτω μέρος 1
- 7 Μηχανισμός ανοίγματος σπιράλ
- 8 Δίσκος απορριμμάτων (στο κάτω μέρος της συσκευής)

### Προσοχή

1. Βγάλτε τη συσκευή και τα εσωτερικά μέρη της και, κατόπιν, τοποθετήστε τη συσκευή επάνω σε ασφαλές και επίπεδο τραπέζι, ώστε να μην πέσει κάτω και να μην προκληθούν τραυματισμοί σε άτομα ή ζημιές στην ίδια τη συσκευή.
2. Χειριστείτε τη συσκευή σύμφωνα με τις οδηγίες για να εκτελέσετε διάτρηση χαρτιών και καλυμμάτων εγγράφων.
3. Δοκιμάστε πρώτα τη συσκευή με ανεπίσημα έγγραφα πριν από την διάτρηση επίσημων εγγράφων.
4. Συνιστούμε να τοποθετείτε το πλαστικό κάλυμμα μεταξύ δύο φύλλων χαρτιού πριν από τη διάτρησή του.

### Διάτρηση

- a. Εισάγετε το χαρτί ή το κάλυμμα στην εσοχή διάτρησης, ώπου να αγγίξει το πίσω μέρος της εσοχής και, κατόπιν, ρυθμίστε τη θέση στην γραμμή σταθερού οδηγού χαρτιού και πιέστε προς τα κάτω το κάλυμμα διάτρησης **1**, ώπου να σταματήσει η λεπίδα (διάτρηση 21 οπών 3x8 mm) A
- b. Εισάγετε το χαρτί ή το κάλυμμα από το πίσω μέρος και προσαρμόστε τη θέση του χαρτιού στην γραμμή σταθερού οδηγού χαρτιού **3** και, κατόπιν, πιέστε προς τα κάτω το κάλυμμα διάτρησης **1** μέχρι να σταματήσει η λεπίδα (διάτρηση **4** στρουγγυ-

λών οπών 5.5 mm) B

- c. Η μέγ. χωρητικότητα διάτρησης για χαρτί είναι 4 φύλλα (80 gsm/A4). Για να μην προκύπτει εμπλοκή χαρτιού και υπερβολική ζημιά στη συσκευή, συνιστούμε να μην γίνεται διάτρηση περισσότερων από 2 φύλλων πλαστικών καλυμμάτων κάθε φορά.
- d. Το μέγ. πλάτος διάτρησης στο μπροστινό μέρος είναι 303 mm και 335 mm στο πίσω μέρος.
- e. Σηκώστε το κάλυμμα πρεσαρίσματος για διάτρηση και, κατόπιν, απομακρύνετε τα έγγραφα διάτρησης.

### Βιβλιοδεσία

- a. Επιλέξτε το κατάλληλο μέγεθος σπιράλ σύμφωνα με το πάχος των εγγράφων και, κατόπιν, τοποθετήστε το σπιράλ στην πλάκα σπιράλ και στον μηχανισμό ανοίγματος σπιράλ **7**. Στη συνέχεια ανοίξτε το σπιράλ στο κατάλληλο πλάτος, περιστρέφοντας προς τα επάνω τις λαβές βιβλιοδεσίας **2** C.
- b. Τοποθετήστε τα έγγραφα διάτρησης στο ανοιχτό σπιράλ και, κατόπιν, περιστρέψτε προς τα κάτω τις λαβές βιβλιοδεσίας για να κλείσετε το σπιράλ. Στη συνέχεια αφαιρέστε τα έγγραφα βιβλιοδεσίας.
- c. Επιλέξτε σπιράλ ανάλογα με το πάχος του εγγράφου. Η παρακάτω φόρμα είναι για αναφορά, ώστε να επιλέγετε το σωστό σπιράλ.

Μέγεθος σπιράλ (mm)	(ίντσες)	Φύλλα βιβλιοδεσίας
6	1/4	1-12
8	5/16	13-20
10	3/8	21-35
12	1/2	36-50

### Καθαρισμός του δίσκου απορριμμάτων

Τραβήξτε έξω τον δίσκο απορριμμάτων **8**, αδειάστε τα απορρίμματα χαρτιού και τοποθετήστε τον ξανά. Να καθαρίζετε συχνά τον δίσκο απορριμμάτων για καλύτερα αποτελέσματα.

### Συντήρηση

1. Απαγορεύεται η χρήση βενζίνης για τον καθαρισμό της επιφάνειας της συσκευής! Να χρησιμοποιείτε

- ύφασμα με κάποιο απορρυπαντικό για τον καθαρισμό.
- Μην εκτελείτε διάτρηση περισσότερου χαρτιού από τον αναφερόμενη μέγιστη χωρητικότητα διάτρησης! Διαφορετικά θα υποστεί ζημιά η συσκευή.
  - Μην τοποθετείτε τη συσκευή σε υγρό σημείο!

## Τεχνικά στοιχεία

Αρ. συσκευής:	00510694
Μέγ. χωρητικότητα διάτρησης/ χρόνος:	4 φύλλα
Μέγ. χωρητικότητα βιβλιοδεσίας/ χρόνος:	50 φύλλα/12 mm πλαστικό σπιράλ
Περιθώριο χαρτιού:	2,5 mm (τετράγωνες οπές), 6,25 mm (στρογγυλές οπές)
Απόσταση οπών:	14,3 mm (τετράγωνες οπές), 80 mm (στρογγυλές οπές)
Πλήθος οπών:	21 τετράγωνες οπές, 4 στρογγυλές οπές
Μέγ. πλάτος διάτρησης:	303 mm (εμπρός), 335mm (πίσω)
Καθαρό βάρος της συσκευής:	1,23 kg
Διαστάσεις της συσκευής:	436*148*80 mm

## Προβλήματα & λύσεις

Προβλήματα	Αιτίες	Λύσεις
1. Δεν είναι δυνατό το πάτημα του μοχλού κατά τη διάτρηση	Υπολείμματα χαρτιού ή άλλα σκληρά υλικά παραμένουν στη συσκευή κοπής χαρτιού	Καθαρίστε τα άχρηστα τεμάχια με χαρτόνι
	Υπέρβαση της χωρητικότητας διάτρησης	Λειτουργία σύμφωνα με τις οδηγίες χρήσης
2. Λοξό περιθώριο χαρτιού	Το χαρτί έχει εισαχθεί στραβά	Βγάλτε το χαρτί και τοποθετήστε το ξανά
	Υπολείμματα χαρτιού ή άλλα σκληρά υλικά παραμένουν στη συσκευή κοπής χαρτιού	Καθαρίστε τα άχρηστα τεμάχια με χαρτόνι
3. Λοξό πλαστικό σπιράλ ανοιγμένο	Ο μηχανισμός βιβλιοδεσίας έχει διαταραχή	Ρυθμίστε τα δόντια βιβλιοδεσίας στο ράφι
	Το άγκιστρο ανοίγματος σπιράλ έχει διαταραχή	Πιέστε τον μηχανισμό ανοίγματος σπιράλ και ρυθμίστε το άγκιστρο
4. Η διάτρηση χαρτιού δεν έχει ολοκληρωθεί και είναι δύσκολη η εξαγωγή του χαρτιού	Υπέρβαση της μέγ. χωρητικότητας διάτρησης	Μειώστε το πάχος διάτρησης (τηρήστε τις οδηγίες χρήσης)
5. Το χαρτί δεν φτάνει στο ράφι κατά την εισαγωγή του	Το χαρτί είναι παλιό και έχει διπλωμένο άκρο	Ευθυγραμμίστε το χαρτί και τοποθετήστε το ξανά

## Mozgatható papírlukasztó és kötő gép

e. Emelje fel a lenyomó lyukasztólapot, és vegye ki a kilyukasztott anyagokat.

### A gép felépítése

- 1 A lenyomó lyukasztólap
- 2 Bal/jobbsó kötéskar
- 3 Rögzített papírvezet (4 lyuk)
- 4 Rögzített papírvezet (21 lyuk)
- 5 Támasztóállvány
- 6 alsó rész 1
- 7 Gerincnyitó mechanizmus
- 8 Hulladéktartály (a gép alján)

### Figyelmeztetések

1. Vegye el a gépet és a tartozékokat. Ezután helyezze a berendezést stabil és símasztalra, hogy ne boruljon le, sérüléseket okozva magában a gépben és személyekben.
2. A gépet az útmutatónak megfelelően használja papír és dokumentumborítók lyukasztására.
3. Kérjük, hogy hivatalos anyagok lyukasztásakor elször kevésbé fontos anyagokon próbálja ki a gépet.
4. Javasoljuk, hogy a lyukasztás előtt helyezze a maszkanyag borítót két papírlap közé.

### Lyukasztás

- a. Rakja a papírt vagy a borítót a lyukasztónyílásba, egész addig, amíg a nyílás hátuljához nem ér. Ezután állítsa be a pozíciót a papírvezeternél **4**. Nyomja le a lyukasztólapot **1** amíg a penge megáll (21/3\*8 lyuk készítése) A
- b. A papírt vagy a borítót hátulról helyezze be, majd állítsa be a pozíciót a papírvezeternél **3**. Nyomja le a lyukasztólapot **1** amíg a penge megáll (4/5.5 kerek lyuk készítése) B
- c. A maximális lyukasztókapacitás papír esetében 4 lap (80 gram / A4) Hogy a gép eltömődését vagy sérülését elkerülje, azt javasoljuk, hogy 2 maszkanyag borítónál többet egyszerre ne lyukasztasson ki.
- d. A maximális lyukasztási szélesség az első részen 303 mm, míg a hátsó részen 335 mm.

### Összefoglalás

- a. Válassza ki a dokumentum vastagságának megfelelő gerincet, helyezze be a gerinclemezre és a gerincnyitó mechanizmusra **7**. Nyissa ki a gerincet a megfelelő szélességre a kötéskarok felfelé fordításával (**2 C**)
- b. Helyezze a kilyukasztott anyagokat a nyitott gerincbe, és a kötéskarok lefelé fordításával zárja a gerincet. Ezután vegye ki a bekötött dokumentumot.
- c. A gerincet a dokumentum vastagságának megfelelően zárja össze. A megfelelő gerinc kiválasztásához szükséges iránymutatás az alábbiakban található:

Gerincméret (mm)	(inch)	Beköthető lapok
6	1/4	1-12
8	5/16	13-20
10	3/8	21-35
12	1/2	36-50

### A hulladéktartály kiürítése

Húzza ki a hulladéktartályt **8**, borítsa ki a papírhulladékot, majd helyezze vissza a tartályt. A tartályt gyakorta ürítse a maximális eredmény elérése érdekében.

### Karbantartás

1. A gép felületét tilos gázolajjal tisztítani! Használjon tisztítószert ruhát a letisztításához.
2. A megadott maximális teljesítménynél több lapot ne lyukasztasson ki! Ha mégis így tesz, a gép megsérül.
3. Ne helyezze a gépet nedves helyre!

## Részletes leírás

Cikkszám:	00510694
Maximális lyukasztókapacitás/ alkalom:	4 lap
Maximális köt kapacitás/alkalom:	50 lap / 12 mm-es m anyag gerinc
Papírmargó:	2,5 mm (négyzetes lyukak); 6,25 mm (kör alakú lyukak)
Lyuktávolság:	14,3 mm (négyzetes lyukak); 80 mm (kör alakú lyukak)
Lyukszám:	21 négyzetes lyuk, 4 kör alakú lyuk
Maximális lyukasztási szélesség:	303 mm (elől); 335 mm (hátsó)
A gép nettó össztömege:	1,23 kg
A gép mérete:	436*148*80mm

## Hibák és megoldásaik

Hiba	A hiba oka	Megoldás
1. Lyukasztáskor a kart nem lehet lenyomni	Papírdarabok vagy más kemény anyagok maradtak a papírvágóban	Egy kartondarabbal távolítsa el a hulladékot
	A lyukasztókapacitás átlépése	Az el írásoknak megfelelő használat
2. Ferde margó	A papír elfordulva került a gépbe	Vegye ki a papírt és ismét rakja be
	Papírdarabok vagy más kemény anyagok maradtak a papírvágóban	Egy kartondarabbal távolítsa el a hulladékot
3. A gerinc ferdén nyílik	A köt mechanizmus elferdült	Igazítsa meg a köt fogakat az állványon
	A gerincnyitó horga elferdült	Nyissa ki a gerincnyitót és igazítsa meg a horgot
4. A papír nem lyukadt ki teljesen, és nehéz kihúzni a lapokat	A maximális lyukasztókapacitás átlépése	Csökkentse az átszűrhető papírvastagságot (kövesse az útmutatóban leírtakat)
5. A berakásakor a papír nem ért az állványhoz	A papír régi, a szélei felhajlottak	Egyenesítse ki a lapokat és rakja be ket újból

## Przeñośna dziurkownica i bindownica do papieru

### Budowa urzãdzenia

- 1 płyta dociskowa do naciniania
- 2 lewy i prawy uchwyt bindownicy
- 3 stała prowadnica papieru (4 otwory)
- 4 stała prowadnica papieru (21 otworów)
- 5 podpora
- 6 podstawa urzãdzenia
- 7 mechanizm otwierania grzebienia
- 8 pojemnik na odpady (na spodzie urzãdzenia)

### Ostrze enia

1. Wyjąć urzãdzenie i akcesoria z opakowania, ustawić urzãdzenie na bezpiecznym i równym podłożu, by zapobiec upadkowi i obrażeniom u ludzi lub uszkodzeniu samego urzãdzenia.
2. Zgodnie z instrukcją obsługi wykonywać dziurkowanie arkuszy i okładek.
3. Przed dziurkowaniem wanych dokumentów wykonać próbę na zbędnych arkuszach papieru.
4. Przed dziurkowaniem plastikowych okładek sugerujemy umieszczenie ich między dwoma arkuszami papieru.

### Dziurkowanie

- a. Włożyć papier lub okładki do szczeliny dziurkowania tak, by wsunęły się do oporu, następnie ustawić pozycjonowanie za pomocą stałej prowadnicy 4 i docisnąć w dół płytę 1 do oporu (dziurkowanie 21/3 x 8).
- b. Włożyć papier lub okładki z tyłu i ustawić pozycjonowanie papieru za pomocą stałej prowadnicy 3 i docisnąć w dół płytę 1 do oporu (dziurkowanie 4/5,5, okrągłe otwory).
- c. Jednorazowo można dziurkować maks. 4 arkusze papieru (A4, 80 g/m kw.). W celu uniknięcia zacięć papieru i nadmiernego zużycia urzãdzenia zalecamy dziurkować jednorazowo nie więcej niż 2 okładki plastikowe.
- d. Maksymalna długość dziurkowania z przodu to

303 mm, zaś z tyłu – 335 mm.

- e. Podnieść płytę do dziurkowania, następnie wyjąć przedziurkowane dokumenty.

### Bindowanie

- a. Wybrać właściwy rozmiar grzebienia do grubości bindowanych dokumentów, następnie ułożyć grzebień na płycie grzebienia i mechanizmie otwierania grzebienia 7; otworzyć grzebień, unosząc do góry uchwyty do bindowania 2 C.
- b. Umieścić przedziurkowane dokumenty na otwartym grzebieniu, następnie opuścić uchwyty w dół, by zamknąć grzebień. Wyjąć zbindowane dokumenty.
- c. Grzebień dobrać odpowiednio do grubości dokumentów. Poniżej tabela zawiera orientacyjne dane na temat doboru grzebienia.

Rozmiar grzebienia – średnica w mm	średnica w calach	liczba arkuszy
6	1/4	1-12
8	5/16	13-20
10	3/8	21-35
12	1/2	36-50

### Opró nianie pojemnika na odpady

Wyciągnąć i opróżnić pojemnik 8, następnie zamontować go z powrotem. Aby uzyskać jak najlepsze wyniki, należy regularnie opróżniać pojemnik.

### Konserwacja

1. Stosowanie benzyny do czyszczenia urzãdzenia jest zabronione! Urzãdzenie można czyścić szmatką z niewielką ilością detergentu.
2. Nie dziurkować jednorazowo więcej arkuszy, nie podano to w specyfikacji! W przeciwnym razie może dojść do uszkodzenia urzãdzenia.
3. Nie ustawiać urzãdzenia w wilgotnych miejscach!

## Specyfikacje

Nr artykułu	00510694
Maksymalna liczba jednorazowo dziurkowanych arkuszy	4 arkusze
Maksymalna liczba jednorazowo bindowanych arkuszy	50 arkuszy / grzebień plastikowy 12 mm
Margines papieru:	2,5 mm (otwory czworokątne); 6,25 mm (otwory okrągłe)
Odległość między otworami:	14,3 mm (otwory czworokątne); 80 mm (otwory okrągłe)
Liczba otworów:	21 otworów czworokątnych, 4 otwory okrągłe
Maks. szerokość dziurkowania:	303 mm (przód), 335 mm (tył)
Masa netto urządzenia:	1,23 kg
Wymiary urządzenia:	436 x 148 x 80 mm

## Problemy i ich rozwiązywanie

Problemy	Powody	Rozwiązania
1. Nie można opuścić dźwigni w dół podczas dziurkowania	Ścinki papieru lub inne twarde przedmioty zostają wewnątrz podczas dziurkowania	Usunąć śmieci kawałkiem tektury
	Nadmierna ilość arkuszy papieru	Postępować zgodnie z instrukcją obsługi
2. Nierówny margines papieru	Papier jest pofalowany podczas wkładania	Wyjąć papier i spróbować ponownie
	Ścinki papieru lub inne twarde przedmioty zostają wewnątrz podczas dziurkowania	Usunąć śmieci kawałkiem tektury
3. Grzebień otwarty ukośnie	Mechanizm bindowania jest odkształcony	Wyprostować ząb bindujący na zębatce
	Hak otwierający grzebień jest odkształcony	Nacisnąć i otworzyć mechanizm otwierający grzebień i wyprostować hak
4. Dziurkowanie papieru jest niekompletne i trudno jest wyjąć papier	Nadmierna ilość arkuszy papieru	Zmniejszyć grubość dziurkowanego papieru (zgodnie z instrukcją)
5. Papier nie dotyka zębatki podczas wkładania	Brzeg papieru zwija się	Wyprostować papier i włożyć ponownie

## Mobilní d rova ka papíru – a vaza ka

### Konstrukce p ístroje

- 1 kryt d rovací páky
- 2 levá/pravá rukojeť vazby
- 3 linie pevných vodítek papíru (4 otvory)
- 4 linie pevných vodítek papíru (21 otvor )
- 5 podp rný tác
- 6 dno-1
- 7 h ebenový otevírací mechanismus
- 8 odpadní miska (ve dn stroje)

### Upozorn ní

1. Vyjm te p ístroj a související díly a umíst te p ístroj na pevném a rovném stole, abyste zabránili pádu p ístroje a jeho po kození nebo zran ní osob.
2. Pou ívejte p ístroj podle pokyn pro d rování papíru a desek dokument .
3. Vyzkou ejte p ístroj na n jakém neú edním dokumentu, ne budete d rovat oficiální doklady.
4. P ed d rování doporu ujeme vlo it plastové desky mezi dva archy papíru.

### D rování

- a. Vlo te papír nebo desky do d rovacího otvoru, a dosedne na zadní ást otvoru, pak nastavte umíst ní podle linie pevných vodítek papíru 4 a stiskn te d rovací kryt 1, a se pel zastaví (21/3\*8 d rování otvor ) A
- b. Vsu te papír nebo desky dozadu a upravte pozici papíru podle linie pevného vodítka papíru 3 a pak stiskn te d rovací kryt 1 a se pel zastaví (4/5.5 d rování kulatých otvor ) B
- c. Maximální kapacita d rování papíru je 4 archy (80 g/m<sup>2</sup>/A4). Abyste zabránili ucpání a nadm rnému po kození stroje, doporu uje se ned rovat více jak 2 archy plastových desek najednou.
- d. Maximální í ka d rování vp edu je 303 mm, vzadu pak 335 mm.

- e. Zdvihn te d rovací kryt a vyjm te d rované dokumenty.

### Vázání

- a. Vyberte vhodnou velikost h ebenu podle tlou ťky dokumentu a umíst te h eben na desku h ebenu a mechanismus otevírání h ebenu 7; a otev ete h eben na p íslu nou í ku oto ením vázacích rukojetí sm rem vzh ru 2 C.
- b. Umíst te d rovaný dokument na otev ený h eben a oto ením vázacích rukojetí sm rem dol uzav ete h eben. Pak vyjm te svázané dokumenty.
- c. H eben vyberte podle tlou ťky dokumentu. Následující tabulka slou í pro va í orientaci p í výb ru správného h ebenu.

Velikost h ebenu pr m. (mm)	pr m r (palce)	Vázané archy
6	1/4	1-12
8	5/16	13-20
10	3/8	21-35
12	1/2	36-50

### Vyprázdn te odpadní misku

Vytáhn te odpadní misku 8, vysypte odpadní papír a vraťte misku na místo. Odpadní misku vyprazd ujte pravideln , docílíte lep ích výsledk .

### Údr ba

1. K í t ní povrchu p ístroje se nesmí pou ívat benzín! K í t ní pou íjte tkaninu s ístícím prost edkem.
2. Ned rujte více papíru, ne kolik udává maximální kapacita d rování! Jinak dojde k po kození p ístroje.
3. Nepokládejte p ístroj na vlhká místa!



## Technické údaje

Položka .	00510694
Maximální kapacita/ as:	4 archy
Maximální kapacita d rování/ as:	50 arch /12 mm plastový h eben
Okraj papíru:	2,5 mm ( tverhranné otvory); 6,25 mm (kulaté otvory)
Vzdálenost otvor :	14,3mm ( tverhranné otvory); 80mm (kulaté otvory)
Po et otvor :	21 tverhranných otvor , 4 kulaté otvory
Max. d rovací í ka:	303mm(vp edu); 335mm(vzadu)
Čistá hmotnost p ístroje:	1,23 kg
Rozm ry p ístroje:	436*148*80 mm

## Problémy a e ení

Problém	P í ina	Ře ení
1. Páku nelze stisknout dol b hem d rování	Papírové zbytky nebo jiný tvrdý materiál uvnit d rova ky	Odstra te zbytky
	P ekro ení d rovací kapacity	Pou ívání v souladu s p íru kou
2. Nerovný okraj papíru	Papír je vlo en nak ivo	Vyjm te papír a znovu jej vlo te
	Papírové zbytky nebo jiný tvrdý materiál uvnit d rova ky	Odstra te zbytky kartónu
3. Nerovné otev ení plastového h ebenu	Mechanismus vázání je ohnutý	Upravte vázací zuby na desce
	Hák na otev ení h ebene je ohnutý	Stiskn te mechanismus pro otev írání h ebene a narovnejte hák
4. D rování papíru je neúplné a vyta ení papíru je obtí né	P ekro ení max. d rovací kapacity	Sni te tlou tku d rování (podle p íru ky)
5. Papír po vsunutí se nedotýká podlo ky	Papír je starý s pokroucenými okraji	Uhladte papír a znovu jej vlo te

## Prenosný dierovací a viazací stroj na papier

### Kontrukcia stroja

- 1 prítlačný dierovací kryt
- 2 ľavá/pravá viazacia rukoväť
- 3 pevná vodiaca lišta pre uloženie papiera (4 otvory)
- 4 pevná vodiaca lišta pre uloženie papiera (21 otvorov)
- 5 podperný podstavec
- 6 tlačidlo
- 7 mechanizmus na otvorenie hrebeovej väzby
- 8 zásobník na odpad (v spodnej časti stroja)

### Varovania

1. Vyberte stroj a jeho súčasti z balenia a stroj postavte na bezpečný a rovný stôl tak, aby ste predišli jeho spadnutiu a tým poškodeniu stroja alebo poraneniu osôb.
2. Stroj prevádzkujte v súlade s pokynmi pre dierovanie a papiera a obalov dokumentov.
3. V prípade dierovania úradných dokumentov si dierovanie najprv vyskúšajte na skúšobnom dokumente.
4. Pred dierovaním plastového krycieho listu vám odporúčame tento krycí list vložiť medzi dva kusy papiera.

### Dierovanie

- a. Vložte papier alebo krycí list do tržiny pre dierovanie, a to dokiaľ sa nedotýka zadnej strany tržiny; následne nastavte polohu podľa pevnej vodiacej lišty pre uloženie papiera **4** a potom stlačte smerom nadol dierovací kryt **1**, a to dokiaľ sa úplne nezastaví (dierovanie otvormi 21/3 x 8) A.
- b. Vložte papier alebo plastový kryt zo zadnej strany a nastavte polohu papiera podľa pevnej vodiacej lišty pre uloženie papiera **3**. Následne stlačte smerom nadol, a to dokiaľ sa úplne nezastaví (dierovanie okrúhlymi otvormi 4/5,5) B.

- c. Maximálna dierovacia kapacita v prípade papiera predstavuje 4 listy (80 g/m<sup>2</sup> / A4) Aby ste predišli zablokovaniu papiera a poškodeniu stroja, odporúčame vám, aby ste nedierovali viac než 2 listy plastových krycích listov naraz.
- d. Maximálna dierovacia šírka vpredu je 303 mm a vzadu je to 335 mm.
- e. Zdvihnite dierovací kryt a následne vyťahujte predierované dokumenty.

### Viazanie

- a. Zvoľte správnu veľkosť viazacieho hrebeňa, a to na základe hrúbky dokumentov. Následne umiestnite viazací hrebeň na platňu pre umiestnenie hrebeňa s mechanizmom pre otvorenie viazacieho hrebeňa **7**. Otvorte viazací hrebeň na potrebnú šírku tak, aby viazacie rukoväte **2** C zdvihnete smerom nahor.
- b. Na otvorený viazací hrebeň umiestnite predierované dokumenty. Následne viazacie rukoväte spustíte nadol, čím dojde k zatvoreniu viazacieho hrebeňa a. Zviazané dokumenty vyberte.
- c. Viazací hrebeň zvoľte na základe hrúbky dokumentu. Nasledujúca tabuľka slúži ako pomôcka pri výbere správneho viazacieho hrebeňa a.

Rozmer viazacieho hrebeňa (mm)	(palce)	Viazanie hárkov
6	1/4	1-12
8	5/16	13-20
10	3/8	21-35
12	1/2	36-50

### Čistenie zásobníka na odpad

Vyťahujte zásobník na odpad **8**; následne vysypte papierový odpad a zásobník zasuňte naspäť. Zásobník na odpad čistite pravidelne, aby ste dosiahli lepšie výsledky.

### Údržba

1. Je zakázané používať benzín na čistenie povrchu stroja! Používajte prosím tkaninu navlhčenú

v roztoku istiaceho prostriedku.

- Nedierujte viac papiera, ako je predpísaná dierovacia kapacita! V opa nom prípade sa stroj po kodí.
- Stroj neumiest ujte na vlhkých miestach!

## Technické pecifikácie

Polo ka íslo:	00510694
Maximálna dierovacia kapacita/1 záber:	4 hárkky
Maximálna viazacia kapacita/1 záber:	50 hárkov / 12 mm viazací hrebe
Okraj na papieri:	2,5mm ( tvorcové otvory); 6,25mm (okružle otvory)
Vzdialenosť otvorov:	14,3mm ( tvorcové otvory); 80mm (okružle otvory)
Po et otvorov:	21 tvorcových otvorov, 4 okrúhle otvory
Max. írka dierovania:	303 mm (vpredu); 335 mm(vzadu)
Čistá hmotnosť stroja:	1,23kg
Rozmer stroja:	436 x 148 x 80mm

## Problémy a ich rie enia

Problémy	Prí iny	Rie enia
1. Páku nemo no po as dierovania stla íť smerom nadol	Vo vnútri dierovacieho stroja zostal odpad alebo iný tvrdý materiál Prekro enie dierovacej kapacity.	Odstrá te odpad pomocou tvrdej do ti ky Prevádzkujte v súlade s návodom
2. Šikmý okraj papiera	Po as vkladania do lo k posunutiu papiera Vo vnútri dierovacieho stroja zostal odpad alebo iný tvrdý materiál.	Papier vyberte a znovu ho vlo te Odstrá te odpad pomocou tvrdej do ti ky
3. Nerovnomerné otvorenie viazacieho hrebe a	Viazací mechanizmus je zdeformovaný Otvorenie hrebe a nie je rovnomerné	Napravte viazaci uľust' na podstavci Stla ením otvorte mechanizmus otvorenia hrebe a a nastavte hák.
4. Predierovanie papiera nie je úplné a papier sa dá vytiahnuť ťa ko	Prekro enie maximálnej dierovacej kapacity	Zní te hrúbku dierovania (postupujte podľa návodu)
5. Papier sa po as vkladania nedotýka podstavca	Papier je starý a na okrajoch sa stá a	Papier narovnajte a zasu te ho e te raz

## Prenosni stroj za luknjanje in vezavo

### Zgradba naprave

- 1 pokrov luknjača
- 2 leva/desna ročica za vezavo
- 3 vodilo za papir (4 luknje)
- 4 vodilo za papir (21 lukenj)
- 5 podporna polica
- 6 dno-1
- 7 mehanizem za odpiranje plastične spirale
- 8 pladenj za odpadke (na dnu naprave)

### Opozorila

1. Vzemite napravo in njene dodatne dele iz embalaže ter napravo položite na varno in ravno podlago tako, da ne bo padla in pokodovala ljudi ali sebe.
2. Napravo uporabljajte za luknjanje papirja in naslovnice tako, kot piše v navodilih.
3. Preden začnete z luknjanjem uradnih dokumentov, luknjanje najprej poskusite na dokumentih, ki jih ne rabite.
4. Predlagamo, da plastično platnico pred luknjanjem položite med dva lista papirja.

### Luknjanje

- a. Papir ali platnico vstavite v odprtino za luknjanje tako, da se dotika konca odprtine. Nato glede na papir nastavite vodilo za papir 4 in pritisnite pokrov luknjača 1, dokler se rezilo ne ustavi (luknjanje z 21/3 x 8 luknjami). Slika A
- b. Papir ali platnico vstavite od zadaj in glede na papir nastavite vodilo za papir 3 potem pa pritisnite pokrov luknjača 1 navzdol, dokler se rezilo ne ustavi (luknjanje s 4/5,5 okroglimi luknjami). Slika B
- c. Največja kapaciteta luknjanja za papir so 4 listi (80 g/m<sup>2</sup>/A4). Da ne bi povzročili zagozdenja papirja in hudih poškodb na napravi, ne luknjajte več kot 2 plastičnih platnic hkrati.
- d. Spredej lahko luknjate papir do velikosti 303 mm, zadaj pa 335 mm.

- e. Dvignite pokrov luknjača in odstranite prelučnjane liste.

### Vezava

- a. Glede na debelino dokumenta izberite primerno veliko plastično spiralo. Nato spiralo nastavite na ploščo za spiralo in mehanizem za odpiranje plastične spirale 7. Spiralo odprite do primerne irine, in sicer tako, da ročici za vezavo 2 pomaknete navzgor. Slika C
- b. Preluknjane liste namestite na odprto spiralo in nato ročici za vezavo spustite navzdol, da spiralo zaprete. Vezane liste odstranite iz naprave.
- c. Glede na debelino dokumenta izberite primerno spiralo. Pri izbiri primerne spirale naj vam bo v pomoč naslednja tabela.

Velikost spirale (mm)	(palcev)	Št. listov za vezavo
6	1/4	1-12
8	5/16	13-20
10	3/8	21-35
12	1/2	36-50

### Izpraznite pladenj za odpadke

Pladenj za odpadke 8 povlecite iz naprave, odpadke stresite v smeti in nato pladenj ponovno vstavite v napravo. Za boljše delovanje naprave redno praznite pladenj za odpadke.

### Vzdrževanje

1. Zunanosti naprave nikoli ne čistite z bencinom! Za čiščenje uporabite krpo, prepojeno z malo čistila.
2. Uporabite največjo kapaciteto luknjanja! Če boste luknjali več listov hkrati, kot je določeno, lahko pokodujete napravo.
3. Naprava naj ne bo v vlažnih prostorih!

## Tehnični podatki

Št. naprave:	00510694
Največja kapaciteta/čas luknjanja:	4 listi papirja
Največja kapaciteta/čas vezave:	50 listov papirja/12 mm plastična spirala
Mere lukenj:	2,5 mm (kvadratne luknje); 6,25 mm (okrogle luknje)
Razdalja med luknjami:	14,3 mm (kvadratne luknje); 80 mm (okrogle luknje)
Št. lukenj:	21 kvadratnih lukenj, 4 okrogle luknje
Največja irina pri luknjanju:	303 mm (spredaj); 335 mm (zadaj)
Neto te a naprave:	1,23 kg
Velikost naprave:	436 x 148 x 80 mm

## Te ave in re itve

Te ave	Razlogi	Re itve
1. Pri luknjanju roèke ni mogoèe potisniti navzdol	V notranjosti luknjaèa so delèki papirja ali drugi trdi delci	Delce odstranite s kartonom
	Prekoraèili ste najveèjo kapaciteto luknjanja	Upo tevajte navodila za uporabo
2. Luknje so postrani	Papir ste vstavili postrani	Papir vzemite iz naprave in ga ponovno vstavite
	V notranjosti luknjaèa so delèki papirja ali drugi trdi delci	Delce odstranite s kartonom
3. Plastièna spirala je odprta postrani	Mehanizem za vezavo je ukrivljen.	Poravnajte zobe za vezavo
	Kljuka za odpiranje spirale je ukrivljena	Odprite mehanizem za odpiranje spirale in poravnajte kljuko
4. Listi niso do konca preluknjani in papir je te ko potegniti iz naprav	Prekoraèili ste najveèjo kapaciteto luknjanja	V napravo vstavlajte manj listov hkrati (upo tevajte navodila za uporabo)
5. Papir se pri vstavljanju ne dotakne konca	Papir je star in se upogiba navzgor	Poravnajte papir in ga ponovno vstavite

## Prijenosni uređaj za bu enje i uvezivanje Uvezivanje

### Struktura uređaja

- 1 pritisni poklopac za bu enje
- 2 lijeva/desna ru ka za uvezivanje
- 3 fiksna linija za papir (4 rupe)
- 4 fiksna linija za papir (21 rupa)
- 5 potporni okvir
- 6 dno - 1
- 7 mehanizam za otvaranje uveza
- 8 ladica za otpatke (na dnu uređaja)

### Upozorenja

1. Izvadite uređaj i pripadne dijelove i polo ite na sigurnu, ravnu povr inu kako biste izbjegli prevrtanje i padanje, a time i o tećenje uređaja i ozljedu ljudi.
2. Rukujte uređajem prema uputama za bu enje papira i korica.
3. Prije bu enja bitnih dokumenata testirajte uređaj bu enjem dokumenata za otpad.
4. Preporu amo da plasti ne korice stavite između dva lista papira prije bu enja.

### Bu enje

- a. Umetnite papir ili korice u utora za bu enje do dna utora i podesite polo aj prema fiksnoj liniji 4 i pritisnite dolje poklopac za bu enje 1 dok o trica ne stane (21/3\*8 bu enje rupa) A
- b. Umetnite papir ili korice odostraga i podesite polo aj papira prema fiksnoj liniji 3 i pritisnite dolje poklopac za bu enje 1 dok o trica ne stane (4/5,5 bu enje okruglih rupa) B
- c. Maksimalni kapacitet papira je 4 lista (80 gsm/A4). Kako ne bi do lo do zaglavljivanja papira i o tećenja uređaja zbog preopterećenja, preporu amo da ne bu ite vi e od 2 lista plasti nih korica odjednom.
- d. Maksimalna irina bu enja sprijeda je 303 mm i 335 mm straga.
- e. Podignite pritisni poklopac za bu enje i uklonite probu ene dokumente.

- a. Odaberite odgovarajuću veli inu uveza sukladno debljini dokumenta, zatim stavite uvez na povr inu za uvez i mehanizam za otvaranje uveza 7; otvorite uvez na odgovarajuću irinu okrećući prema gore ru ke za uvezivanje 2 C.
- b. Stavite probu eni dokument na otvoreni uvez pa okrećući ru ke za uvezivanje zatvorite uvez. Potom izvadite uvezeni dokument.
- c. Odaberite uvez sukladno debljini dokumenta. Sljedeće veli ine dajemo za referencu pri odabi ru odgovarajućeg uveza.

Veli ina uveza (mm)	(in a)	Listova za uvez
6	1/4	1-12
8	5/16	13-20
10	3/8	21-35
12	1/2	36-50

### Pra njenje ladice za otpad

Izvcite ladicu za otpad 8, ispraznite otpatke i vratite ladicu natrag. Svakako redovito praznite ladicu za otpatke radi boljeg funkcioniranja uređaja.

### Odr avanje

1. Zabranjeno je koristiti benzin za i čenje povr ine uređaja! Koristite krpu s malo sredstva za i čenje.
2. Ne bu ite vi e papira nego to je maksimalni kapacitet bu enja! U protivnom se uređaj mo e uni titi.
3. Ne dr ite uređaj na vla nom mjestu!

## Tehni ki podaci

Broj predmeta:	00510694
Maks. kapacitet bu enja/vrijeme:	4 lista
Maks. kapacitet uvezivanja/vrijeme:	50 listova/12 mm plasti ni uvez
Margina na papiru:	2,5 mm ( etvtaste rupe); 6,25 mm (okrugle rupe)
Razmak između rupa:	14,3 mm ( etvtaste rupe); 80 mm (okrugle rupe)
Br. rupa:	21 etvtasta rupa, 4 okruglih rupa
Maks. irina uveza:	303 mm (sprijeda); 335 mm (straga)
Neto te ina uređaja:	1,23 kg
Dimenzije uređaja:	436*148*80 mm

## Problemi i rje enja

Problem	Uzrok	Rje enje
1. Ru ica se ne mo e pritisnuti kod bu enja	U reza u ima zaostalih otpadaka papira ili drugih tvrdih materijala	O istite otpatke tvrdom plo om vlaknaticom
	Prelazak kapaciteta bu enja	Upotrebljavajte uređaj prema uputama
2. Kosa margina papira	Papir je pomaknut prilikom umetanja.	Izvadite papir i stavite ga ponovo
	U reza u ima zaostalih otpadaka papira ili drugih tvrdih materijala.	O istite otpatke tvrdom plo om vlaknaticom
3. Koso otvoren plasti ni uvez	Mehanizam za uvezivanje je deformiran	Ispravite uvezne zupce na okviru
	Kuka za otvaranje uveza je deformirana	Pritisnite i otvorite mehanizam za otvaranje uveza i ispravite kuku
4. Bu enje nije provedeno do kraja i papir se te ko vadi	Prelazak maksimalnog kapaciteta bu enja	Smanjite debljinu materijala za bu enje (prema uputama)
5. Papir ne dose e okvir kod umetanja	Papir je star i rubovi se savijaju	Izravnajte papir i ponovno umetnite

## Prenosni aparat za bu enje i kori enje papira

### Sastav aparata

- 1 poklopac za lako bu enje papira
- 2 leva/desna ru ica za kori enje
- 3 fiksirani uvodnik za papir (4 rupe)
- 4 fiksirani uvodnik za papir (21 rupa)
- 5 podupira
- 6 dno-1
- 7 mehanizam za otvaranje spirale
- 8 kutija za otpad (s donje strane aparata)

### Mere opreza

1. Izvadite delove aparata i priklju ne delove, zatim postavite aparat na stabilan i ravan sto kako biste izbegli da padne i da dođe do povreda ili o tećenja samog aparata.
2. Da biste probu ili papir i korice rukujte aparatom u skladu sa uputstvima.
3. Pre nego to budete po eli da bu ite va na dokumenta, isprobajte rad aparata na nebitnim dokumentima.
4. Pre nego to po nete sa bu enjem plasti ne korice, predla emo vam da je stavite između dva lista papira.

### Bu enje

- a. Uvodite papir ili koricu u otvor za bu enje dok ne dodirne pozadinu otvora, a zatim podesite polo aj fiksiranog uvodnika za papir na 4 i zatim pritisnite na dole, prema prvoj korici dok se se ivo ne zaustavi (bu enje rupe 21/3\*8) A
- b. Umetnite je u papir ili u koricu odozdo i odesite polo aj fiksiranog uvodnika za papir na polo aj 3 i zatim pritisnite na dole, prema prvoj korici dok se se ivo ne zaustavi (bu enje okruglih rupa 4/5,5) B
- c. Maksimalan kapacitet bu enja za papir 1 je 4 lista (80g/m<sup>2</sup>/A4 formata). Da ne bi do lo do glavljenja papira ili velikog o tećenja aparata,

predla emo vam da ne bu ite vi e od 2 plasti ne korice odjednom.

- d. Maksimalna irina bu enja je 303 mm, a odozdo 335 mm.
- e. Podignite poklopac za bu enje i zatim izvadite probu ena dokumenta.

### Kori enje

- a. Izaberite odgovarajuću veli inu spirale u zavisnosti od debljine dokumenta, zatim postavite spiralu na postolje za spiralu i u mehanizam za otvaranje spirale 7; a zatim otvorite spiralu do odgovarajuće irine tako to ćete povući ru ice za kori enje na gore 2 C.
- b. Postavite probu eni dokument na otvorenu spiralu, zatim pomaknite ru ice za kori enje na dole da biste zatvorili spiralu. Zatim izvadite spojena dokumenta.
- c. Izaberite spiralu prema debljini dokumenta. Obrazac koji sledi slu i da vam pomogne pri izboru odgovarajuće spirale.

Veli ina spirale (mm)	(in i)	Broj listova za kori enje
6	1/4	1-12
8	5/16	13-20
10	3/8	21-35
12	1/2	36-50

### Či ćenje kutije za otpad

Izvcite kutiju za otpad 8, zatim prospite ostatke papira i vratite je. Praznite kutiju za otpatke esto kako bi aparat radio bolje.

### Odr avanje

1. Zabranjena je upotreba benzina prilikom i ćenja povr ine aparata! Za i ćenje koristite krpu natopljenu nekim sredstvom za i ćenje.
2. Nemojte bu iti vi e papira nego to je nazna eno u maksimalnom kapacitetu bu enja! U suprotnom ćete o tetiti aparat.
3. Ne postavljajte aparat na vla no mesto!



## Karakteristike

Broj proizvoda.:	00510694
Maksimalan kapacitet bu enja/ vreme:	4 lista
Maksimalan kapacitet kori enja/ vreme:	50 listova/plasti na spirala od 12 mm
Margina papira:	2,5 mm (za etvtaste rupe); 6,25 mm (za okrugle rupe)
Razdaljenost između rupa:	14,3 mm (za etvtaste rupe); 80 mm (za okrugle rupe)
Koli ina rupa:	21 etvtasta rupa, 4 okrugle rupe
Maksimalna irina za bu enje:	303 mm (odozgo); 335 mm (odozdo)
Neto te ina aparata:	1,23 kg
Veli ina aparata:	436*148*80 mm

## Problemi i re enja

Problemi	Razlozi	Re enja
1. Poklopac ne mo e da se pritisne na dole prilikom bu enja	Opiljci papira ili drugi vrsti materijali ostanu unutar giljotine	O istite smeće par etom lesonita
	Prema en je maksimalni kapacitet bu enja	Rukujte u skladu sa uputstvom
2. Isko enje margine papira	Papir se uvrnuo prilikom umetanja	Izvadite papir i stavite ga ponovo
	Opiljci papira ili drugi vrsti materijali ostanu unutar giljotine	O istite smeće par etom lesonita
3. Isko enje otvora plasti ne spirale	Mehanizam za kori enje je iskrivljen	Poravnajte iljke za kori enje na podupira u
	Kuka za otvaranje spirale je iskrivljena	Pritisnite mehanizam za otvaranje spirale i poravnajte kuku
4. Bu enje papira nije zavr eno i te ko se izvla i papir	Prema en je maksimalni kapacitet bu enja	Smanjite debljinu za bu enje (pratite uputstvo)
5. Papir nije mogao da dodirne podupira prilikom umetanja	Papir je star i ivoce se zavrću	Ispravite papir i ponovo ga umetnite

## Переносной дырокол-брошюровщик

### Устройство брошюратора

- 1 Перфорирующая крышка
- 2 Левая и правая зажимные рукоятки
- 3 Неподвижная направляющая линейка (4 отверстия)
- 4 Неподвижная направляющая линейка (21 отверстие)
- 5 Опорная стойка
- 6 Основание-1
- 7 Механизм открывания гребенки
- 8 Мусорный лоток (в основании устройства)

### Меры предосторожности

1. Извлеките устройство и комплектующие из упаковки. Расположите устройство на ровной устойчивой поверхности, чтобы предотвратить падение, в результате которого оно может повредиться или нанести травму.
2. Перфорацию бумаги и обложек выполняйте в соответствии с руководством по эксплуатации.
3. Перед перфорацией важных документов опробуйте устройство на черновиках.
4. При перфорации пластиковой обложки помещайте ее между двумя листами бумаги.

### Перфорация

- a. Поместите бумагу или обложку в прорезь для перфорации до упора, отрегулируйте положение материала в соответствии с неподвижной направляющей линейкой **4** и надавите на перфорирующую крышку **1** до упора (21 отверстие 3 x 8 мм); см. рис. А.
- b. Вставьте бумагу или обложку в прорезь с задней стороны, отрегулируйте положение материала в соответствии с неподвижной направляющей линейкой **3** и надавите на перфорирующую крышку **1** до упора (4 круглых отверстия диаметром 5,5 мм); см. рис. В.
- c. Макс. способность перфорирования – 4 листа формата А4 плотностью 80 г/м<sup>2</sup>. Для того чтобы предотвратить замятие бумаги

и чрезмерный износ устройства, не пробивайте больше двух пластиковых обложек одновременно.

- d. Макс. ширина перфорирования: при фронтальной загрузке – 303 мм; при загрузке с задней стороны – 335 мм.
- e. Поднимите перфорирующую крышку и извлеките перфорированные листы.

### Скрепление

- a. Выберите гребенку, соответствующую толщине стопки, и расположите ее на пластине для гребенки и механизме открывания **7**. Раскройте гребенку на нужную ширину, подняв зажимные рукоятки **2**. См. рис. С.
- b. Расположите перфорированные листы на открытой гребенке и опустите зажимные рукоятки, чтобы закрыть ее. Извлеките скрепленные листы.
- c. Выберите гребенку, соответствующую толщине стопки. В таблице ниже указаны значения для правильного выбора гребенки.

Диаметр гребенки (мм)	Диаметр (в дюймах)	Кол-во скрепляемых листов
6	1/4	1–12
8	5/16	13–20
10	3/8	21–35
12	1/2	36–50

### Очистка мусорного лотка

Извлеките мусорный лоток **8**, очистите его от остатков бумаги и установите на место. Для максимально эффективной работы регулярно очищайте лоток.

### Обслуживание

1. Чистка устройства бензиносодержащими веществами запрещена! Очищайте устройство тканью, смоченной моющим средством.
2. Не превышайте указанную максимальную способность перфорирования: это может

привести к повреждению устройства.

- Не эксплуатируйте устройство в условиях повышенной влажности.

## Технические характеристики

№ модели	00510694
Макс. способность перфорирования	4 листа
Макс. скрепляющая способность	50 листов/12-миллиметровая пластиковая гребенка
Кромка листа	2,5 мм (для прямоугольных отверстий); 6,25 мм (для круглых отверстий)
Расстояние между отверстиями	14,3 мм (для прямоугольных отверстий); 80 мм (для круглых отверстий)
Кол-во отверстий	прямоугольных: 21; круглых: 4
Макс. ширина перфорирования	303 мм (при фронтальной загрузке); 335 мм (при загрузке с задней стороны)
Вес устройства (нетто)	1,23 кг
Размеры устройства	436 x 148 x 80 мм

## Неисправности и способы их устранения

Неисправность	Причины	Способы устранения
1. Рычаг не нажимается во время перфорирования	Резак забит остатками бумаги или других материалов	Удалите мусор куском картона
	Превышена способность перфорирования	См. руководство
2. Скос кромки листа	Лист вставлен неровно	Извлеките и снова вставьте лист
	Резак забит остатками бумаги или других материалов	Удалите мусор куском картона
3. Скос при открытии пластиковой гребенки	Изогнут механизм скрепления	Отрегулируйте зубья механизма скрепления
	Изогнут крюк открывания гребенки	Надавите на механизм открывания гребенки, чтобы открыть его, и выпрямите крюк
4. Неполное перфорирование, затрудненное извлечение листов	Превышена макс. способность перфорирования	Сократите количество перфорируемых листов (см. руководство)
5. Листы вставляются не до конца	Бумага используется не первый раз, края листов загнуты	Разгладьте листы и вставьте их снова

## Sirrettävä paperiarkkien rei'ittämisen ja sitomislaite

### Koneen rakenne

- 1 Painettava rei'ityssuojus
- 2 Vasen/oikea sidontakahva
- 3 Paperiohjain (4 aukkoa)
- 4 Paperiohjain (21 aukkoa)
- 5 Tukiteline
- 6 Pohja 1
- 7 Kammanavausmekanismi
- 8 Jäteastia (laitteen pohjassa)

### Muistutukset

1. Ota laite ja siihen liittyvät osat esiin ja aseta laite sitten vakaalle ja tasaiselle pöydälle, jotta se ei kaadu ja vaurioidu tai aiheuta tapaturmia.
2. Käytä laitetta käyttöohjeiden mukaan, kun rei'ität paperia ja asiakirjojen kansia.
3. Testaa laitetta epävirallisilla asiakirjoilla, ennen kuin rei'ität virallisia asiakirjoja.
4. Muovisuojaus kannattaa asettaa kahden paperiarikin väliin ennen rei'itystä.

### Rei'ittäminen

- a. Työnnä paperia tai kantta rei'itysaukkoon, kunnes se koskee aukon perälle. Säädä sitten asentoa paperiohjaimen 4 mukaan ja paina sitten rei'ityssuojusta 1 alaspäin, kunnes terä pysähtyy (21 kpl 3 × 8 mm:n reikää) A.
- b. Työnnä paperia tai kantta sisään takaapäin ja säädä paperin asentoa paperiohjaimen 3 mukaan ja paina sitten rei'ityssuojusta 1 alaspäin, kunnes terä pysähtyy (4 kpl 5,5 mm:n pyöreitä reikiä) B.
- c. Paperin rei'ityksen enimmäiskapasiteetti on 4 arkkiä (80 gsm/A4). Paperitukoksien ja laitteen vaurioitumisen välttämiseksi kannattaa rei'ittää korkeintaan kaksi muovisuojausarkkia kerrallaan.
- d. Rei'ityksen enimmäisleveys on edessä 303 mm ja takana 335 mm.

- e. Nosta painettava rei'ityssuojus ja nosta sitten rei'itetty asiakirjat pois.

### Sidonta

- a. Valitse oikea kampakoko asiakirjojen paksuuden mukaan ja aseta kampa kampalevylle ja kammanavausmekanismiin 7. Avaa kampa sitten oikeaan leveyteen kääntämällä sidontakahvoja 2 ylöspäin C.
- b. Aseta rei'itetty asiakirjat avoimeen kampaan ja sulje sitten kampa kääntämällä sidontakahvoja alaspäin. Ota sitten sidotut asiakirjat pois.
- c. Valitse kampa asiakirjan paksuuden mukaan. Voit käyttää seuraavaa taulukkoa viitteenä oikean kamman valinnassa.

Kamman koko (mm)	(tuumaa)	Sidottavat arkit
6	1/4	1–12
8	5/16	13–20
10	3/8	21–35
12	1/2	36–50

### Jäteastian puhdistus

Vedä jäteastia 8 esiin, tyhjennä paperijäte ja asenna astia sitten takaisin. Puhdista jäteastia usein, niin saat paremmat tulokset.

### Kunnossapito

1. Laitteen pintaa ei saa puhdistaa bensiinillä! Käytä liinaa, jossa on pieni määrä puhdistusainetta.
2. Älä rei'itä paperimäärää, joka ylittää laitteen rei'ityskapasiteetin! Muuten laite vaurioituu.
3. Älä sijoita laitetta märkään paikkaan!

## Tekniset tiedot

Tuotenro:	00510694
Rei'ityskapasiteetti/aika enintään:	4 arkkia
Sidontakapasiteetti/aika enintään:	50 arkkia / 12 mm:n muovikampa
Paperin reunus:	2,5 mm (neliskulmaiset reiät); 6,25 mm (pyöreät reiät)
Reikien väli:	14,3 mm (neliskulmaiset reiät); 80 mm (pyöreät reiät)
Reikien määrä:	21 neliskulmaista reikää; 4 pyöreää reikää
Rei'itysleveys enintään:	303 mm (edessä); 335 mm (takana)
Laitteen nettopaino:	1,23 kg
Laitteen koko:	436 × 148 × 80 mm

## Ongelmia ja ratkaisuja

Ongelma	Syy	Ratkaisu
1. Vivun painaminen alas ei onnistu rei'ittämisen aikana	Paperileikkurin sisällä on paperikappaleita tai muuta kovaa materiaalia	Puhdista roskat pahvilla
	Rei'ityskapasiteetti ylittyy	Käytä käyttöohjeiden mukaan
2. Paperi reunus on vino	Paperi on vinossa sisään työnnettäessä	Ota paperi pois ja yritä uudestaan
	Paperileikkurin sisällä on paperikappaleita tai muuta kovaa materiaalia	Puhdista roskat pahvilla
3. Vino muovi- kampa on auki	Sidontamekanismi on vinoutunut	Säädä sidontahampaat telineessä
	Kamman avauskoukku on vinossa	Avaa kamman avausmekanismi ja säädä koukku
4. Paperin rei'itys ei onnistu kokonaan ja paperia on vaikea vetää esiin	Rei'ityskapasiteetti ylittyy	Vähennä rei'ityspaksuutta (noudata käyttöopasta)
5. Paperi ei osu telineeseen sisään työnnettäessä	Paperi on vanhaa ja reunat kääristyvät	Tasoita paperi ja työnnä se uudestaan sisään

## Mobil stans- och bindningsmaskin

### Maskinens uppbyggnad

- 1 presstansningslock
- 2 vänster/höger bindningshandtag
- 3 fast pappersguide (4 h I)
- 4 fast pappersguide (21 h I)
- 5 stöd
- 6 botten-1
- 7 kamöppningsmekanism
- 8 papperskorg(i botten av maskinen)

### Varningar

1. Plocka ut maskinen och dess delar, placera maskinen på en säker och plan arbetsyta för att undvika att falla ner och skadar personer eller själva maskinen.
2. Använd maskinen i enlighet med bruksanvisningen för att stansa papper och dokumentomslag.
3. Testa maskinen först med oviktiga dokument innan du ger dig på dina värdefulla original.
4. Vi rekommenderar att du först placerar plastomslaget mellan två pappersark innan du stansar det.

### H Istansning

- a. För in papperet eller omslaget i stansslitsen tills det stöter mot botten av slitsen, därefter justerar du placeringen av pappren relativt den fasta pappersguiden **4**, sedan trycker du ner stanslocket **1** tills bladen stoppas (21/3\*8 h Istansning) A
- b. För in i pappret eller omslaget från baksidan och justera placeringen av papperet relativt den fasta pappersguiden **3**, och tryck därefter ner stanslocket **1** tills bladen stoppar (4/5.5 stansning av runda h I) B
- c. Max. stansningskapacitet för papper är 4 ark (A4, 80g/m<sup>2</sup>). För att inte stadkomma pappersproblem och större skador på maskinen rekommenderar vi att inte stansa mer än 2 ark plastomslag t g ngen.

- d. Max. stansningsbredd fram är 303 mm och 335 mm bak.
- e. Lyft presstansningslocket och flytta bort de stansade dokumenten.

### Bindning

- a. Välj lämplig storlek på kammen med utgångspunkt från dokumentens tjocklek, placera därefter kammen på kamplattan och kamöppningsmekanismen **7**. Öppna därefter kammen till lämplig bredd genom att vrida bindningshandtagen **2** upp till C.
- b. Placera de stansade dokumenten på den öppna kammen, vrid därefter ner bindningshandtagen för att stänga kammen. Ta därefter ut de bundna dokumenten.
- c. Välj kam efter dokumentens tjocklek. Följande formulär hjälper dig att välja rätt kam.

Kamstorlek (mm)	(inch)	Bindning av ark
6	1/4	1-12
8	5/16	13-20
10	3/8	21-35
12	1/2	36-50

### Töm papperskorgen

Dra ut papperskorgen **8**, töm papperskorgen och för in den igen. Töm papperskorgen regelbundet för bättre resultat.

### Underhåll

1. Det är förbjudet att använda bensin för att rengöra ytorna på maskinen! Använd en mjuk trasa med rengöringsmedel för att rengöra maskinen.
2. Stansa inte mer papper än angiven max. kapacitet! Annars kan maskinen skadas.
3. Placera inte maskinen på fuktigt plats!

## Specifikationer

Art.nr.:	00510694
Max. stansningskapacitet/g ng:	4 ark
Max. bindningskapacitet/g ng:	50 ark/12mm plastkam
Pappersmarginal:	2.5 mm (kvadratiska h I); 6.25 mm (runda h I)
H lavst nd:	14,3mm (kvadratiska h I); 80mm (runda h I)
Antal h I:	21 kvadratiska h I, 4 runda h I
Max. stansbredd:	303 mm (fram); 335 mm (bak)
Maskinens nettovikt:	1,23kg
Maskinens m tt:	436*148*80mm

## Problem & lösningar

Problem	Orsaker	Lösningar
1. Handtaget kan inte tryckas ner under stansningen	Pappersrester eller annat h rt material finns inne i papperskniven	Rengör med en kartong
	Överskriden stanskapacitet	Följ bruksanvisningen
2. Sned pappersmarginal	Pappret är böjt när det förs in	Ta ut pappret och för in det igen
	Pappersrester eller annat h rt material finns inne i papperskniven	Rengör med en kartong
3. Sned plastkam öppen	Bindningsmekanismen är deformerad	Justera bindningstånderna p racken
	Kamöppningskroken är deformerad	Öppna kamöppningsmekanismen och justera kroken
4. Pappersstansningen är inte klar och det är sv rt att dra ut pappret	Överskriden max. stanskapacitet	Minska stansningstjockleken (följ bruksanvisningen)
5. Pappret rör inte vid racken vid införingen	Pappret är gammalt och sidan rullar sig	Plana ut pappret och försök igen

## Mobil papirhulle- og innbindingsmaskin

## Innbinding

### Maskinoversikt

- 1 trykkdeksel for låge hull
- 2 venstre/høyre innbindingshendel
- 3 fast papirstøtte (4 hull)
- 4 fast papirstøtte (21 hull)
- 5 støtte
- 6 bunn-1
- 7 kam pningsmekanisme
- 8 papirkurv (p undersiden av maskinen)

### Advarsler

1. Ta ut maskinen og delene fra esken og sett maskinen p et trygt og jevnt bord s den ikke faller og for rsaker personskader eller skader p maskinen selv.
2. Følg instruksjonene for bruke maskinen til låge hull og omslag.
3. Test maskinen med uoffisielle dokumenter før du behandler offisielle dokumenter.
4. Vi anbefaler at du legger plastomslaget mellom to papirark før du huller det.

### Låge hull

- a. Sett papiret eller omslaget inn i hulle pningen til det n r helt bakerst i pningen. Deretter justerer du stillingen i forhold til den faste papirstøtten 4 og trykker trykkdekslet 1 ned til bladet stopper (21/3\*8 hulling) A.
- b. Sett papiret eller omslaget inn fra baksiden og juster papirstillingen i forhold til den faste papirstøtten 3 og trykker trykkdekslet 1 ned til bladet stopper (4/5,5 runde hull) B
- c. Maskinens hullekapasitet for papir er maks. 4 ark (80 gsm/A4). For unng at maskinen henger seg opp, eller at maskinen p føres skade, anbefaler vi ikke hulle mer enn 2 plastomslag om gangen.
- d. Maksimal hullingsbredde foran er 303 mm, og 335 mm p baksiden.
- e. Løft trykkdekslet og ta ut de hullede dokumentene.

- a. Velg en kam av riktig størrelse i forhold til tykkelsen p dokumentet, legg den p kamplaten og kam pningsmekanismen 7, og pne kammen til riktig bredde ved vri innbindingshendlene 2 C.
- b. Legg de hullede dokumentene p den pne kammen, og trykk ned innbindingshendlene slik at kammen lukkes. Ta ut de innbundne dokumentene.
- c. Velg kam etter hvor tykt dokumentet er. Følgende skjema er en referanse for velge riktig kam.

Kamstørrelse (mm)	(tomme)	Antall ark
6	1/4	1-12
8	5/16	13-20
10	3/8	21-35
12	1/2	36-50

### Fjern papirrestene fra papirkurven

Trekk ut papirkurven 8, tøm papirrestene i en søppelkurv og sett inn skuffen igjen. Rengjør papirkurven ofte for sikre gode resultater.

### Vedlikehold

1. Bruk aldri løsemidler for rengjøre overflaten p maskinen! Bruk en klut med litt rengjøringsmiddel p .
2. Forsøk aldri låge hull i flere ark p én gang enn det som er oppgitt som maksimal hullekapasitet. I motsatt fall kan dette føre til skade p maskinen.
3. Maskinen m st i tørre omgivelser.



## Spesifikasjoner

Modellnummer:	00510694
Maks. antall ark som kan huller om gangen:	4 ark
Maks. antall ark som kan innbindes om gangen:	50 ark / 12 mm plastkam
Papirmarg:	2,5 mm (firkantede hull), 6,25 mm (runde hull)
Hullavstand:	14,3 mm (firkantede hull), 80 mm (runde hull)
Antall hull:	21 firkantede hull, 4 runde hull
Maksimal hullingsbredde	303 mm (foran), 335 mm (bak)
Maskinens samlede vekt	1,23 kg
Maskinens størrelse	436*148*80 mm

## Problemer og løsninger

Problemer	Grunner	Løsninger
1. Kan ikke trykke ned hendelen ved hulling	Det er papirrester eller harde ting inne i papirkutteren	Bruk en hard plate for å fjerne materialet som sperrer
	Hullekapasiteten er overskredet	Følg instruksjonene for hullekapasitet
2. Skjev papirmarg	Papiret ble satt inn skjevt	Ta ut papiret og sett det inn på nytt
	Det er papirrester eller harde ting inne i papirkutteren	Bruk en hard plate for å fjerne materialet som sperrer
3. Plastkammen åpnes skjevt	Innbindingsmekanismen er skjev	Juster innbindingstennene
	Kamåpningskroken er skjev	Åpne kamåpningsmekanismen og juster kroken
4. Papirhullingen er ikke fullstendig, og det er vanskelig å fjerne papiret	Hullekapasiteten er overskredet	Ta hull på færre ark av gangen (følg veiledningen)
5. Papiret berørte ikke støtten ved innføring	Papiret er gammelt og sidene bøyd	Glatt ut papiret og prøv igjen

## Mobil maskine til hulklipping samt indbinding af papir

### Maskinstruktur

- 1 tryk p perforeringsl get
- 2 venstre / højre bindingsh ndtag
- 3 retningslinjer for papirfastgørelse (4 huller)
- 4 retningslinjer for papirfastgørelse (21 huller)
- 5 støtterack
- 6 bund-1
- 7 bningsmekanisme af kam
- 8 affaldsbakke (p bunden af maskinen)

### Forholdsregler

1. Tag maskinen og dens tilhørende dele ud, placer derefter maskinen p et sikkert og plant bord for at undg , den vælter og for rsage skade p personer eller maskinen selv.
2. Betjen maskinen iht. instruktionerne for at perforere papir og dokumentomslag.
3. Afprøv venligst maskinen med nogle uofficielle dokumenter, n r de officielle dokumenter perforeres.
4. Vi foresl r, at plastikomslaget lægges mellem to ark papir før perforering af det.

### Perforering

- a. Ilæg papiret eller omslaget i perforerings-slotten, indtil den rører slotbagsiden, juster derefter positioneringen iht. retningslinje 4 for papirfastgørelse og tryk derefter perforeringsl g 1 ned, indtil bladet stopper (21/3\*8 hulperforering) A
- b. Ilæg papiret eller omslaget bagfra og juster positioneringen af papiret iht. retningslinje 3 for papirfastgørelse, og tryk perforeringsl g 1 nedad, indtil bladet stopper (4/5.5 rund hulperforering) B
- c. Maks. perforeringskapacitet for papir er 4 ark (80gsm/A4). For ikke at for rsage papirstop og omfattende maskinskade foresl r vi, at der af

plastikomslag ikke perforeres mere end to ark p én gang.

- d. Maks. perforeringsbredde foran er 303mm og 335mm bagved.
- e. Løft trykperforeringsl get, tag derefter de perforerede dokumenter ud.

### Binding

- a. Vælg den korrekte kamstørrelse iht. dokumenternes tykkelse og placer derefter kammen p kampladen og kamp bningsmekanisme 7; og bn kammen til den korrekte bredde med opadvendende bindingsh ndtag 2 C.
- b. Placer de perforerede dokumenter p den bne kam, drej derefter bindingsh ndtagene nedad for at lukke kammen. Tag derefter dokumentbundet ud.
- c. Vælg kam iht. dokumentets tykkelse. Den følgende form er til din reference til valg af korrekt kam.

Kamstørrelse (mm)	(inch)	Bindingsark
6	1/4	1-12
8	5/16	13-20
10	3/8	21-35
12	1/2	36-50

### Rengør affaldsbakken

Træk affaldsbakke 8 ud, hæld papiraffaldet ud og sæt affaldsbakken i igen. Rengør affaldsbakken hyppigt for bedre resultater.

### Vedligeholdelse

1. Det er forbudt at bruge benzin til at rengøre maskinoverfladen! Brug venligst en klud med noget rengøringsmiddel for at rengøre den.
2. Perforer ikke mere papir end den indikerede maks. perforeringskapacitet! Ellers vil maskinen blive beskadiget.
3. Placer ikke maskinen p et v dt sted!

## Specifikationer

Emne nr.:	00510694
Maks. perforeringskapacitet / -tid:	4 ark
Maks. bindingskapacitet / -tid:	50 ark / 12mm plastikkam
Papirmargin:	2.5mm (kvadrathuller); 6.25mm (runde huller)
Hel distance:	14,3mm (kvadrathuller); 80mm (runde huller)
Hulkvalitet:	21 kvadrathuller, 4 runde huller
Maks. perforeringsbredde:	303mm (for); 335mm (bag)
Maskinens nettovægt:	1,23kg
Maskinstørrelse:	436*148*80mm

## Problemer & løsninger

Problemer	Årsager	Løsninger
1. Løftestangen kunne ikke presses ned under perforering	Papirrester eller h rde materialer bliver inden i papirskæreren	Tør snavset af fiberpladen
	Overskridelse af perforeringskapaciteten	Betjen iht. vejledningen
2. Hældende papir margin	Papiret er skævt, n r det ilægges	Tag papiret ud og læg det i igen
	Papirrester eller h rde materialer bliver inden i papirskæreren	Tør snavset af fiberpladen
3. Hældende plastik kam ben	Bindingsmekanismen er fordrejet	Juster bindingstænderne p racket
	Kammens bningskrog er fordrejet	Åbn kam bningsmekanismen med og juster krogen
4. Papirperforering er ikke komplet, og det er h rdt at trække papiret ud	Overskridelse af den maks. perforeringskapacitet	Nedsæt perforerings-tykkelsen (følg vejledningen)
5. Papiret kunne ikke røre racket under ilægning	Papiret er gammelt med oprullet side	Glat papiret ud og isæt det igen